



ERLO



MANUAL DE INSTRUCCIONES/ OPERATION HANDBOOK BEDIENUNGSANLEITUNG/ LIVRE D'INSTRUCTIONS

Para la instalación, manejo y mantenimiento de la máquina es necesario leer minuciosamente las instrucciones

It is absolutely necessary to read carefully the following instructions for the installation handling and maintenance of the machine

Vor Inbetriebnahme ist es unbedingt erforderlich, die nachstehenden Bedienungsanleitungen eingehend zu studieren

Il est absolument nécessaire de lire avec attention les instructions données pour l'installation, manoeuvre et entretien de la machine

Modelo/Model/Modell/Modèle	
Nº de la máquina/Machine number/Maschinen-Nr/Nº de la machine	
Potencia motor/Machine power/Motorleistung/Puissance moteur	
Voltaje/Voltage/Spannung/Voltage	
Fecha de verificación/Verification date/Abnahmedatum/Date de verification	

CLIENTE/CUSTOMER/KUNDE/CLIENT

NOTA IMPORTANTE/ IMPORTANT NOTE/ WITCHIGE HINWEISE/ AVIS IMPORTANT

Para piezas de recambio es necesario señalar:/ It is necessary to state for spare parts:
Für die entsprechenden Ersatzteile muss folgendes angegeben werden:/ Pour pièces de
rechange il est nécessaire de mentionner:

- **Modelo de máquina/** Machine model/ **Maschinenmodell/** Modèle de machine
- **Nº de máquina/** Machine number/ **Maschinen-Nr./** Numéro de machine
- **Nº de pieza/** Piece reference/ **Ersatzteil-Nr./** Reference de la pièce

CONSTRUCCIONES MECANICAS ERLO, S.A. - P.O. BOX 19 - 20720 AZKOITIA (SPAIN) Tel. (34) /943.851858 - Fax: (34) 943.85 71 28 E-mail: erlo@erlo.com
--

IMPORTANTE: Antes de hacer la instalación se deberá de leer detenidamente este libro de instrucciones.

PAUTAS A SEGUIR

- Manipulación y Transporte de la Máquina.
- Puesta en servicio.
- Utilización y reglaje.
- Operaciones de Mantenimiento y Reparación más importantes.

DESCRIPCION DE DICHAS PAUTAS

• MANIPULACION Y TRANSPORTE DE LA MAQUINA.

La manipulación de la máquina desde el suelo al medio de transporte y desde el medio de transporte al suelo o a otro medio de transporte, se efectúa con grúas y elementos auxiliares de elevación, que deben tener capacidad de carga suficiente, incluyendo los coeficientes de seguridad reglamentarios, para manipular la carga con seguridad.

En este mismo libro de instrucciones se indica como se tienen que hacer las operaciones de manipulación. (Ver hoja modo manipulación página 17)

• PUESTA EN SERVICIO.

La instalación de la máquina se efectuará en un local protegido de las inclemencias del tiempo y en lugar idóneo con relación al proceso productivo.

El suelo tendrá la capacidad de carga suficiente para soportar el peso de la máquina, además tendrá la suficiente rigidez para soportar la máquina sin deformaciones inadmisibles que impidan el correcto funcionamiento de la misma, además se deberán impedir que las vibraciones generadas durante el trabajo de la máquina se transmitan al suelo o a la estructura del local.

Deberá preverse una superficie suficiente para facilitar el trabajo de la máquina, la manipulación del material, el mantenimiento de la máquina y el paso del personal.

Para la puesta en servicio de la máquina, se deberá tener en cuenta lo siguiente:

- El personal que efectúe los trabajos de puesta en servicio debe estar adecuadamente formado y utilizar en caso necesario las prendas de protección y las herramientas adecuadas en aquellos trabajos que tenga que efectuar bajo tensión.
- La superficie mínima necesaria con y sin mesas auxiliares que se requieren para que pueda desarrollarse correctamente el trabajo de la máquina y se pueda efectuar el mantenimiento y la reparación de forma fácil y segura.
- Los datos de las fundaciones y de los sistemas antivibratorios que requiere. (página 9)
- La tensión de alimentación.
- Asegurarse que la corriente que se va a utilizar, coincide con el voltaje del taladro.
- En las máquinas de conexión trifásica se han de conectar los cables a las bornas TIERRA, RST y N, si necesitara (N= Neutro).
- Antes de comprobar el sentido de giro, asegurarse de que el avance del eje principal está "DESEMBRAGADO". Para ello, el eje principal tiene que desplazarse manualmente mediante el mando nº2, s/dibujo nº3 página 4. Ver punto 7 y 8.
- Cuando la máquina va equipada con embrague electromagnético (EMEL) tanto el interruptor general IG, como las bornas nº5 y la entrada de corriente nº6, se hallan ubicados en el armario eléctrico nº4 s/dibujo nº3 (página 4)
- **Atención, tener especial cuidado de comprobar el sentido de giro del eje principal, antes de poner en funcionamiento el sistema de Roscado con Husillo Patrón (Equipamiento extra).**
- Comprobar que el sentido de giro del eje principal y de la bomba de refrigeración (si llevara) es el correcto según indica la placa de mandos.
- En las máquinas suministradas con equipos tanto neumáticos como hidráulicos, regular el caudal de aire y presión mínima necesaria según indica el libro de instrucciones.

• UTILIZACION Y REGLAJE

1. COLOCACIÓN DE LA HERRAMIENTA

Asegurarse siempre que la máquina está parada. Se sujeta con la mano derecha el mando de bajada del eje y con la mano izquierda se introduce en el cono del eje la herramienta mediante un golpe seco, teniendo en cuenta que la lengüeta de la herramienta y el alojamiento del eje para dicha lengüeta estén en posición correcta. Deberá también tenerse en cuenta que las máquinas que lleven expulsor automático de brocas, tanto al introducir la herramienta como al estar la máquina trabajando en automático o en manual, el seguro del expulsor, deberá estar introducido en la parte interior o en la posición "A". S/dibujo adjunto nº2 (página 4)

2. REGULACIÓN DE LA ALTURA DE LA MESA Y GIRO CONJUNTO SOPORTE

Desbloquear los mandos de bloqueo nº12 (página 9) del soporte y con el mando de desplazamiento vertical del soporte nº19 (página 9), regular la altura de la mesa. Bloquear de nuevo los mandos de bloqueo nº12 (página 9) del soporte.

3. REGULACIÓN DE LA INCLINACIÓN DEL BRAZO GIRATORIO DE LA MESA

Aflojar las tres tuercas nº11 (página 9) y regular la inclinación del brazo giratorio según los grados necesarios e indicados en la regla graduada del brazo giratorio.

Una vez terminada la regulación, volver a apretar las tres tuercas.

4. REGULACIÓN DEL GIRO DE LA MESA

Desbloquear el mando de bloqueo nº12 (página 9) del soporte y regular el giro de la mesa. Bloquear de nuevo los mandos de bloqueo nº12 (página 9) del soporte.

Advertencia: Asegurarse de que durante los procesos de trabajo los mandos y tornillos de bloqueo estén bloqueados.

5. CAMBIO DE VELOCIDADES

Los mandos señalados con el nº3 (página 9) son los que se utilizan para cambiar las velocidades. Las diferentes velocidades se indican en las placas situadas al lado de estos mandos.

Es importante que antes de hacer un cambio de velocidades se asegure que el eje está completamente parado para no dañar los engranes de transmisión.

6. PROFUNDIDAD DE TALADRADO

Para regular la profundidad de taladrado, aflojar el tornillo de bloqueo nº10 (página 9) y girar el mando regulador del índice de profundidad nº18 en un sentido u otro. El índice de profundidad nº18 (página 9), nos indicará en mm. o pulgadas, la profundidad de taladrado.

Una vez terminada la regulación, volver a apretar el tornillo de bloqueo nº10 (página 9)

7. AVANCE AUTOMÁTICO. (EMBRAGUE MECÁNICO)

Se efectúa mediante un ligero desplazamiento lateral de cualquiera de los cuatro mandos nº2, según dibujo nº3 (página 4), embragando de forma automática el avance de trabajo, desplazándose la palanca nº1 a la posición "C", s/dibujo nº3 (página 4) Para conseguir los distintos avances, utilizaremos el selector de avances nº13 (página 9) Los diferentes avances se indican en la/las placas indicadoras. Hay dos formas de desconexión del avance automático del eje principal:

- **Desembragado manual:** Mediante la palanca nº1. Colocar en posición "D", s/dibujo nº3 página 4.
- **Desembragado automático:** Mediante la regulación del índice de profundidad de taladrado (ver punto 6).

8. AVANCE AUTOMÁTICO. (EMBRAGUE ELECTROMAGNÉTICO)

Se efectúa pulsando el botón del extremo de cualquiera de los cuatro mandos nº2 s/dibujo nº3 (página 4), embragando de forma automática el avance de trabajo. Para conseguir los distintos avances utilizaremos el selector de avances nº13 (página 9) Los diferentes avances se indican en la/las placas indicadoras. Hay tres formas de desembragar el avance automático del eje principal.

- **Desembragado manual:** Pulsando el botón del extremo de cualquiera de los cuatro mandos nº2 S/dibujo nº3 (página 4)
- **Desembragado manual:** Pulsando el STOP de "DESEMBRAGADO", de la placa de pulsadores nº17 (página 9)
- **Desembragado automático:** Mediante la regulación del índice de profundidad de taladrado (ver punto 6).

9. AVANCE MANUAL SENSITIVO FINO

Colocar el selector de avances nº13 (página 9) en la posición "O" (punto muerto) Embragar el avance automático tal como se indica en los puntos 7 y 8 (según sea con embrague mecánico o electromagnético) De esta forma, mediante el giro manual del volante nº23 (página 9), podemos trabajar con el avance manual sensitivo fino.

10. LIMITADOR DE PAR

Para evitar roturas en los mecanismos (p. ej. en casos de sobre carga), se le equipa un limitador de par en la caja de avances. Si por cualquier causa necesitásemos regular el limitador de par, disponemos de la **tuerca Nº 25-A/58** (página 11 B)

11. EXPULSOR AUTOMÁTICO DE LA HERRAMIENTA

Tirar del mando nº3 y colocar en la posición "B", s/dibujo nº2 (página 4), sujetar con la mano izquierda la herramienta y con la mano derecha dar un golpe seco en sentido horario con el mando nº2 (página 4) en la parte superior del recorrido del eje principal. S/dibujo adjunto nº3 (página 4)

Advertencia: Es importante que el mando nº3 (página 4) esté siempre en la posición "A", para las operaciones de trabajo. (Ver dibujo nº2).

12. BLOCAJE DE LA CAÑA

Apretar con una llave ALLEN el tornillo nº25 (página 9)

Advertencia: Se recomienda solamente utilizarlo para las operaciones de fresado.

• AVERIAS MÁS COMUNES

ROTURA DEL MUELLE DE RECUPERACIÓN.

Quitar la tapa de protección y extraer el muelle para la reposición, colocar el extremo central del muelle en la ranura del eje y sujetando el otro extremo del muelle con una mordaza Grip, hacerla girar en sentido antihorario hasta conseguir la tensión adecuada, una vez esto, introducir el tornillo en el alojamiento de sujeción del muelle. S/dibujo adjunto nº1 (página 4)

• MANTENIMIENTO

Los trabajos de mantenimiento consisten en el engrase manual o semiautomático de los diferentes mecanismos, la forma de efectuarlos y la periodicidad de las mismas está indicado en este libro de instrucciones (página 8)

OPERACIONES QUE PUEDAN OCASIONAR ALGÚN NIVEL DE RIESGO.

TALADRADO.

- Todas las piezas a mecanizar como los elementos de sujeción deberán estar siempre bien amarrados a la mesa de trabajo.

- Todos los mandos de sujeción de soporte, mesa y columna deberán estar siempre bien bloqueados.
- Se deberán tener en cuenta siempre todas las placas indicadoras de peligro.
- El mando del dispositivo del expulsor automático de la herramienta deberá estar siempre en la posición "A", s/dibujo nº2 (página 4)
- No trabajar en avance automático, mientras el mando nº3, esté en la posición "B", S/dibujo nº2 y 3 (página 4)
- Se deberá tener siempre en cuenta, tanto trabajando en avance manual como en automático, los posibles golpes que pueda ocasionar el mando nº14 (página 9) debido a la energía elástica del muelle de recuperación del eje principal.

REPARACIÓN Y MANTENIMIENTO.

Todas las operaciones de reparación y mantenimiento, han de realizarse por personal capacitado y tomando las medidas de seguridad pertinentes.

- **DEPOSITO DE REFRIGERANTE**

La base del taladro se utiliza como depósito de refrigerante, que tiene una capacidad de:
TC.32 / TC.35 / TCA.32 / TCA.35 / TCA.40 / TCA.45

10 litros

IMPORTANT: Before starting with the installation, you should read this operation handbook carefully.

STEPS TO FOLLOW

- Machine handling and transport
- Machine start-up.
- Operation and adjustment.
- Most important maintenance and repairs operations.

DESCRIPTION OF THE ABOVE STEPS

- **MACHINE HANDLING AND TRANSPORT.**

Machine handling from floor-transport-floor or another transport, is carried out with suitable cranes and lifting auxiliary items, which must assure enough loading capacity to lift the load safely.

This handbook also shows how the handling operations must be performed (see page 17).

- **MACHINE START-UP.**

The machine should be installed in a place, which is protected against inclement weather. The foundation should have enough capacity to support the weight of the machine and it should also be tough enough to support the machine without inadmissible deformations, which prevent the correct function of the machine. Besides you should avoid the transmission of any vibration to the floor or structure of the place.

You should provide enough room around the machine to ease the operation, handling of materials, machine maintenance and staff safety.

Before the start up of the machine, please note the following:

- Skilled workers, equipped with the correct clothing and tools should carry out the start-up.
 - Make sure that the machine has enough space with or without auxiliary tables to allow and ease the safe, working, and maintenance and repair operations.
 - Ensure that the machine foundation and vibration proof system is adequate. (page 9).
 - Check the supply voltage.
 - Make sure that the current to be used is the same as the drilling voltage.
 - The main switch nº1 (page 4) is installed in the electric cabinet, as per drawing nº3 (page 4). On machines with three phase connection, the connection should be EARTH, RST and if required N (N= Neutral).
 - Before checking the turning sense, please make sure that the lever nº1 (page 4) is in "RELEASED" position. To see that, the main spindle has to displace manually by means of the command nº2, as per drawing nº3 (page 4). See point 7 and 8.
 - When the machine is delivered with the electromagnetic clutch (EMEL), the main switch IG, as well as the connection nº5 and the current entry nº6 are placed in the electrical cabinet nº4, as per drawing nº3 (page 4).
 - **Attention, take special care of testing the main spindle turning sense, before running the tapping system by lead screw (Extra equipment).**
 - Test that the main spindle and the coolant pump (if it has) is running in the correct direction, as per indicated on the command plate.
 - In the machines supplied with pneumatic or hydraulic equipment, adjust the airflow and the necessary minimum pressure as per indicated in this operation handbook.
- **OPERATION AND ADJUSTMENT**

1. TOOL SETTING

Always make sure that the machine is stopped. Grip the spindle downward command with the right hand and with the left-hand insert the tool into the spindle taper with a dead blow. Take into account that the tool releasing tongue and the shaft housing are in the correct position. You should also take into account that the machines equipped with automatic tool ejector, when introducing the tool as well as working on the machine in automatic or manual, the ejector safety, has to be introduced in the upper part or in "A" position, as per drawing nº2 (page 4).

2. TABLE HEIGHT ADJUSTMENT AND SUPPORT UNIT TURNING

Unlock the locking command n°12 (page 9) of the support and with vertical displacement command of the support n°19 (page 9A), adjust the table height. Lock again the locking command n°12 (page 9) of the support.

3. TABLE ROTATING ARM INCLINATION ADJUSTMENT

Loosen the three nuts n°11 (page 9) and adjust the rotating arm inclination, as per the necessary degrees, which are shown in the arm ruler.

Once finished the adjustment, loosen again the three nuts.

4. TABLE TURNING ADJUSTMENT (EXTRA EQUIPMENT)

Unlock the locking command n°12 (page 9) of the rotating arm and adjust the table rotation. Lock again the locking command n°12 (page 9) of the rotating arm.

It is important to make sure that the spindle is completely stopped before changing the speeds, not to damage the driving gears.

5. SPEEDS CHANGE

The commands shown with n°3 (page 9) are the commands to change the speed. The different speeds are shown in the plates, placed at one side of the above commands.

Advise: Before the speed change, make sure that the spindle is completely stopped.

6. DRILLING DEPTH

To adjust the drilling depth, loosen the locking nuts n°10 (page 9) and turn the adjusting command of the depth index n°18 in one or another direction. The indexing arrow n°18 (page 9), will show us in mm. or inches, the drilling depth.

Once the regulation is over, re-tighten the locking nuts n°10 (page 9).

7. AUTOMATIC FEED (MECHANICAL CLUTCH)

It is carried out by means of a light lateral displacement of any of the four commands n°2, as per drawing n°3 (page 4) clutching the power feed automatically, displacing the lever n° 1 to the "C" position, as per drawing n°3 (page 4). To obtain the different feeds, we will use the feed selector n°13 (page 9). The different feeds are shown in the plate. There are two ways of disconnecting the power feed of the main spindle:

- **Manual release:** By means of the lever n°1. Place it in "D" position as per drawing n°3 (page 4).

- **Automatic release:** By regulating the drilling depth indicator arrow (see point 6).

8. AUTOMATIC FEED (ELECTROMAGNETIC CLUTCH)

The automatic feed by electromagnetic clutch is released by pressing the push-button at the end of any of the four-lever n°2, as per drawing n°3 (page 4) engaging the working feed automatically. To obtain the different feeds we will use the feed selector n°13 (page 9), as per indicated on the plates. There are three ways to release the automatic feed of the main spindle:

- **Manual release:**

Pressing the push-button at the end of any of the four levers n°2, as per drawing n°3 (page 4).

Pressing the "RELEASE" "STOP", in the push-button plate n°17 (page 9).

- **Automatic release:** By regulating the drilling depth indicator arrow (see point 6).

9. FINE SENSITIVE MANUAL FEED

Place the feed selector n°13 (page 9) in "O" position (dead point). Clutch the power feed as per stated in points 7 and 8 (depending on the machine, whether it is mechanical or electromagnetic). In this way, by manual rotation of wheel n°23 (page 9), we can work with the fine sensitive manual feed.

10. PAIR LIMITER

To avoid breaking in the mechanisms (for example in over loading cases), the machine is provided with a pair limiter in the feed box. If for any reason we need to adjust the pair limiter, we have the **nut n°25-A/58** (page 11B).

11. AUTOMATIC TOOL EJECTOR

Pull from command n°3 and place in "B" position, as per drawing n°2 (page 4), adjust the tool with your left hand and with your right hand give a dead blow in clockwise sense with command n°2 (page 4) in the upper part of the main spindle stroke. As per drawing n°3 (page 4).

Advise: It is important that the command n°3 (page 4) is always in "A" position for working operations (See drawing n°2).

12. SHANK LOCKING

Loosen with an Allen key the screw n°25 (page 9).

Advise: We recommend you to use it only for milling operations.

• MORE COMMON FAILURES

BREAKAGE OF THE RETURN SPRING

Remove the protection cover and withdraw the spring for its replacement, place the central end of the spring in the shaft slot, holding the other end with a Grip vice. Rotate the grip vice in the anticlockwise direction until the suitable tension is obtained. After this, introduce the screw in the spring holding housing, as per drawing n°1 (page 4).

- **MAINTENANCE**

The maintenance of the machine consists in the manual or semi-automatic lubrication of the different mechanism. This handbook shows the way and the frequency to carry out the lubrication (page 8).

OPERATIONS THAT CAN CAUSE SOME KIND OF RISK.

DRILLING

- All the pieces to be machined as well as the holding items should always be well secured to the working table.
- All the support, table and column locking commands should always be well locked.
- The danger indicating plates, should always be taken into account.
- The command of the automatic tool ejector device should always be in "A" position as per drawing n°2 (page 4).
- Do not work in automatic feed, while command n°3 is in "B" position, as per n°2 and 3 (page 4).
- Take special care, while working in manual or automatic feed, with command n°14 (page 9) when it returns, due to the elastic energy of the return spring of the main spindle.

REPAIR AND MAINTENANCE.

All the repair and maintenance operations, must be carried out by skilled staff and taking the necessary safety measures.

COOLANT TANK

The base of the drilling machine is used as a coolant tank, with a capacity of:

TC.32 / TC.35 / TCA.32 / TCA.35 / TCA.40 / TCA.45

10 litres

IMPORTANT: Avant de procéder à l'installation, il faut lire attentivement ce livre d'instructions.

REGLES A SUIVRE

- Manipulation et transport de la machine.
- Mise en service.
- Utilisation et réglage.
- Opérations d'entretien et réparations les plus importantes.

DESCRIPTION DES REGLES À SUIVRE

- **MANIPULATION ET TRANSPORT DE LA MACHINE**

La manipulation de la machine depuis le sol jusqu'au plateau du moyen de transport et depuis ce plateau jusqu'au sol s'effectue avec une grue ou autre élément auxiliaire de levage, qui doivent avoir une capacité de charge et des coefficients de sécurité réglementaires suffisant pour manipuler la charge avec sécurité.

Dans ce même livre d'instructions il est indiqué comment doivent être fait les opérations de manipulation. (voir feuillet: méthode de manipulation, page 17).

- **MISE EN SERVICE**

L'installation de la machine s'effectuera dans un local protégé des intempéries et dans l'endroit le mieux adapté au processus de production.

Le sol aura une capacité de charge suffisante pour supporter le poids de la machine; il devra, en outre, avoir une rigidité suffisante pour supporter la machine sans déformation qui pourraient empêcher son fonctionnement correct. Enfin il conviendra d'empêcher que les vibrations générées par la machine durant le perçage ne se transmettent au sol ou à la structure du local.

Il faut prévoir un espace suffisant pour faciliter l'utilisation de la machine, la manipulation des pièces, l'entretien de la machine et le passage du personnel.

Pour la mise en route de la machine, il faut tenir compte de ce qui suit:

- Le personnel qui effectue les travaux de mise en service doit être formé, prendre les précautions de protection et utiliser les outils adéquats pour les travaux à effectuer sous tension.
- La surface minimum nécessaire, avec ou sans tables auxiliaires, requise pour que le travail, l'entretien et la réparation puissent s'effectuer facilement et avec sécurité.
- Les données pour la fondation, le scellement et les systèmes antivibratoires (page 9B).
- Le voltage d'alimentation.
- S'assurer que le voltage que l'on va utiliser coïncide avec celui de la machine.
- L'interrupteur général n°1 (page 4) se trouve installé dans l'armoire électrique, suivant dessin n°3 (page 4).
- Dans les machines connectées en triphasé, il faut connecter les câbles aux bornes TERRE, RST et N s'il y a un neutre.
- Avant de vérifier les sens de rotation, s'assurer que la poignée n°1 est dans la position "DÉSEMBRAYÉE". Pour cela, la broche doit se déplacer manuellement à l'aide de la commande n°2 sur le dessin n°3 (page 4).
- Vérifier que le sens de rotation de la broche et de la pompe d'arrosage (s'il y en a une) correspond à celui indiqué sur la plaque de commandes.

• UTILISATION ET REGLAG

1. MISE EN PLACE DE L'OUTIL

Toujours s'assurer que la machine a arrêté. Prendre avec la main droite le levier d'abaissement de la broche (n°2, dessin 3) et avec la main gauche introduire d'un coup sec dans le cône de broche l'outil, en s'assurant que la languette de l'outil et le logement correspondant dans la broche sont en position correcte.

Il faudra également tenir compte de ce que pour les machines comportant l'éjection automatique de l'outil, tant à la mise en place de l'outil que pendant le travail en automatique ou en manuel, le dispositif de sécurité de l'éjecteur devra être introduit dans la partie intérieure en position "A" suivant dessin n° 2 (page 4).

2. REGLAGE DE LA HAUTEUR DE LA TABLE ET ROTATION DU SUPPORT

Débloquer les commandes de blocage n°10 (page 9B) du support colonne et avec la commande de déplacement vertical du support colonne n°14 (page 9B), régler la hauteur de la table. Bloquer de nouveau les commandes de blocage n°10 (page 9B) du support colonne.

3. REGLAGE DE L'INCLINAISON DU BRAS ROTATIF DE LA TABLE

Dévisser les trois vis n°7 (page 9B) et régler l'inclinaison de la table suivant les degrés nécessaires indiqués sur la règle graduée du bras giratoire.

Une fois terminée l'opération, resserrer les vis.

4. REGLAGE DE LA ROTATION DE LA TABLE

Débloquer la commande de blocage n°8 (page 9B) de l'axe de rotation et régler la rotation de la table. Bloquer de nouveau la commande de blocage n°8B (page 9C) de l'axe de rotation.

Attention: S'assurer que pendant le travail les leviers de blocage et les vis sont bien serrés.

5. CHANGEMENT DES VITESSES

Les leviers repérés n°3 (page 9B) sont ceux qui servent pour changer les vitesses. Les différentes vitesses sont indiquées sur les plaques situées à côté de ces leviers.

Il est important de s'assurer avant tout changement de vitesses que la broche est complètement arrêtée, ceci afin de ne pas endommager les engrenages de transmission.

6. PROFONDEUR DE PERÇAGE

Pour régler la profondeur de perçage, desserrer la vis de blocage n°5 (page 9B) et tourner la commande de réglage de la profondeur de perçage n°23 dans un sens ou dans l'autre. La flèche n°12 (page 9B) indiquera en mm. la profondeur de réglage.

Une fois terminées le réglage, resserrer la vis de blocage n°5 (page 9B).

7. AVANCE AUTOMATIQUE (EMBRAYAGE MECANIQUE)

En poussant le bouton placé à l'extrémité de n'importe lequel des quatre leviers n°2 (page 4) on embraye automatiquement l'avance de travail. Pour obtenir les diverses avances, utiliser le sélecteur des avances n°13 (page 9B). Les différentes avances sont indiquées sur la ou les plaques indicatrices. Il y a 3 manières de débrayer l'avance automatique du fourreau de broche

- **Débrayage manuel:** En poussant le bouton placé à l'extrémité de n'importe lequel des leviers n°2 du cabestan (dessin n°3 page 4).
- **Débrayage manuel:** En poussant le stop de débrayage de la plaque de boutons-poussoirs n°11 (page 9B).
- **Débrayage automatique:** Par réglage de la flèche indicatrice de profondeur de perçage (voir point 6).

8. AVANCE AUTOMATIQUE (EMBRAYAGE ELECTROMAGNETIQUE)

Elle s'effectue en pressant le bouton de l'extrême de quelque des quatre commandes n°2 (page 4), embrayant automatiquement l'avance de travail. Pour obtenir les diverses avances, on se sert du sélecteur n°3 (page 9). Les différentes avances sont inscrites sur les plaques indicatrices. Il y a trois manières de débrayer l'avance automatique du fourreau:

- **Débrayage manuel:** En poussant le bouton de quelque extrême de quatre commandes n°2 selon dessin n°3 (page 4).
- **Débrayage manuel:** En poussant le STOP de "DEBRAYAGE", de la plaque de poussoirs n°13 (page 9B).
- **Débrayage automatique:** Par réglage de la flèche indicatrice de profondeur de perçage (voir point 6).

9. AVANCE MANUELLE SENSITIVE FINE

Placer le sélecteur d'avances n°13 (page 9B) sur la position "O" (point mort). Embrayer l'avance automatique au moyen du déplacement latéral du levier du cabestan n°23 (page 9B), nous pouvons travailler avec l'avance manuelle sensitive fine.

10. LIMITEUR DE COUPLE

Pour éviter les accidents dans la chaîne cinématique (par exemple en cas de sur-charge), un limiteur de couple est placé dans la boîte d'avances. Si pour une raison quelconque on a besoin de le régler, il faut agir sur l'**écrou n°25 A/58** (page 11B).

11. EJECTEUR AUTOMATIQUE D'OUTIL

Tirer le levier n°3 et le placer en position "B" suivant dessin n°2 (page 4), saisir de la main gauche l'outil et avec la main droite donner un coup sec dans le sens des aiguilles d'une montre avec le levier n°2 (page 4) lorsque la broche est dans la partie supérieure de sa course (dessin n°3 page 4).

Attention: Il est important que le levier n°3 (page 4) soit toujours dans la position "A" pendant que la machine travaille. (Voir dessin n°2).

12. BLOCAGE DU FOURREAU

Serrer avec une clef Allen la vis n°25 (page 9B).

Attention: N'utiliser ce blocage que pour les opérations de fraisage.

• PANNE LA PLUS FREQUENTE

RUPTURE DU RESSORT DE RECUPERATION.

Enlever le couvercle de protection et extraire le ressort. Pour le remplacer, placer l'extrémité centrale du ressort dans la rainure de l'axe. Serrer l'autre extrémité avec une pince-étau GRIP, faites la tourner en sens inverse des aiguilles d'une montre jusqu'à obtention de la tension désirée; enfin introduire la vis dans le logement de fixation du ressort (Voir dessin n°1 page 4).

• ENTRETIEN

Les travaux d'entretien consistent dans le graissage manuel ou semi-automatique des différents mécanismes. La manière de procéder et la périodicité de ces travaux son indiqués dans le manuel d'instructions (page 8).

OPERATIONS QUI PEUVENT PRESENTER UN CERTAIN RISQUE.

PERÇAGE.

- Toutes les pièces à usiner ainsi que les éléments de fixation doivent toujours être bien fixés sur la table de travail.
- Toures les commandes de blocage du support, de la table et de la colonne doivent toujours être bien bloquées.
- Bien tenir compte de toutes les plaques indicatrices signalant un danger.
- La commande de l'éjecteur automatique lorsque le poussoir n°3 est en position "A" (suivant dessin n°2 page 4).
- Ne pas travailler en avance automatique lorsque le poussoir n°3 est en position "B" (suivant dessin n°2 et 3 page 4)
- Penser toujours, en travail manuel ou automatique, aux coups possibles que pourraient occasionner les leviers 14 (page 9B), en raison de l'énergie élastique du ressort de rappel de broche.

REPARATION ET ENTRETIEN.

Toutes les opérations de réparation et d'entretien doivent être réalisées par un personnel qualifié prenant les mesures de sécurités adéquates.

• RESERVOIR DE LIQUIDE D'ARROSAGE

La base de la perceuse est utilisée comme réservoir de liquide d'arrosage dont la capacité est:

TC.32 / TC.35 / TCA.32 / TCA.35 / TCA.40 / TCA.45

10 litres

Wichtig: Bevor Sie mit der Aufstellung und Inbetriebnahme beginnen, lesen Sie bitte sorgfältig dieses Handbuch.

VERFAHREN SIE IN FOLGENDER REIHENFOLGE:

- Anheben und Transport der Maschine
- Inbetriebnahme
- Bedienung und Einstellung
- Wartung und die wichtigsten Reparaturen

NÄHERE ERLÄUTERUNG ZU DEN GENANNTEN PUNKTEN:

• ANHEBEN UND TRANSPORT DER MASCHINE

Um die Maschine zu verladen, abzuladen oder sonst anzuheben sind ein Kran oder andere Hebeegeräte zu verwenden, die für eine solche Last zuzüglich der zu berücksichtigenden Sicherheitszugaben ausgelegt sind.

Auf Seiten 17 (15) und 19 (19) dieses Handbuches finden Sie weitere Angaben zum Anheben der Maschine.

• INBETRIEBNAHME

Die Maschine muß an einer Stelle aufgestellt werden, wo sie einerseits vor widrigen Witterungseinflüssen geschützt ist und sich andererseits gut in den Produktionsablauf einfügt.

Der Untergrund muß so beschaffen sein, daß er das Gewicht der Maschine ohne weiteres tragen kann, ohne sich derart zu verformen, daß die Funktionstüchtigkeit der Maschine beeinträchtigt werden könnte. Außerdem muß sichergestellt werden, daß die im Betrieb der Maschine entstehenden Vibrationen nicht auf den Boden oder die benachbarten Teile der Gebäudekonstruktion übertragen werden.

Beachten sie, daß für folgende Anforderungen genügend Freiraum um die Maschine zur Verfügung stehen muß: Arbeitsbewegungen der Maschine, Materialzufuhr, Produktabfuhr, Wartungsarbeiten, Bediener, Sicherheitsabstände.

Beachten Sie vor bzw. bei der Inbetriebnahme der Maschine:

- Die Installation darf nur von ausreichend ausgebildeten Monteuren vorgenommen werden. Die Monteure müssen bei den entsprechenden Arbeiten Sicherheitskleidung tragen und über geeignetes Werkzeug, besonders für die Arbeiten verfügen, die unter Spannung auszuführen sind.
- Es muß ausreichend Fläche zur Verfügung stehen, um die Maschine mit und ohne Beistelltische ordnungsgemäß zu betreiben und um alle Wartungs- und Reparaturarbeiten leicht und gefahrlos ausführen zu können.
- Ein entsprechendes Fundament und Vibrationsdämfsystem sind erforderlich (Siehe Seite 9).
- Die Netzspannung muß den Werten der Maschine entsprechen.
- Ist die Maschine für Drehstrom ausgelegt, so sind die Anschlüsse R, S, T, Erde und nötigenfalls N zu verwenden.
- Bevor Sie die Drehrichtung überprüfen, müssen Sie sich vergewissern, daß der automatische Vorschub und der sensorische Vorschub (Teile 13 und 14, Zeichnung 9B) abgeschaltet sind. Siehe hierzu auch Nummer 7.
- Vergewissern Sie sich, daß die Drehrichtung der Hauptspindel und der Kühlmittelpumpe (soweit vorhanden) mit den angegebenen Drehrichtungen übereinstimmen.
- Handelt es sich um eine Maschine, die mit pneumatischen oder hydraulischen Elementen ausgestattet ist, so müssen Sie den Querschnitt der Luftzufuhr und den Minimaldruck so einstellen, wie es im Handbuch angegeben ist.

• **BEDIENUNG UND EINSTELLUNG**

1. WERKZEUGWECHSEL

Vergewissern Sie sich stets vor einem Werkzeugwechsel, daß die Maschine still steht. Halten Sie mit der rechten Hand das Vorschubrad fest, während Sie mit der linken das Werkzeug mit einem kurzen, harten Schlag in den Achskonus einführen. Achten Sie dabei darauf, daß Aufnahme und Konus nicht gegeneinander verdreht sein dürfen. Bei Maschinen mit automatischem Austreiber, ist des Weiteren beim Einsetzen des Werkzeuges, ebenso wie auch im Hand- oder Automatikbetrieb der Maschine darauf zu achten, daß der Sicherungsbolzen hineingeschoben ist (Position A auf Zeichnung 2, Seite 4).

2. EINSTELLUNG DER TISCHHÖHE UND DREHEN DER BOHRERGRUPPE

Lösen Sie die Spitzschraube Nr. 12 (Seite 9B) und stellen Sie die Tischhöhe mit Hilfe des Vorschubrades Nr. 19, Seite 9B, wie gewünscht ein. Blockieren Sie die Bohrergruppe nun erneut durch Anziehen der Spitzschraube Nr. 12, Seite 9B.

3. EINSTELLUNG DES TISCHNEIGEWINKELS (ZUBEHÖR)

Lösen Sie die drei Schrauben Nr 11, Seite 9B und stellen Sie den Neigungswinkel des Tisches an Hand der am Drehkranz angebrachten Skala wie gewünscht ein.

Sobald die Einstellung stimmt, ziehen Sie die drei Schrauben wieder an.

4. VERDREHEN DES ARBEITSTISCHES (ZUBEHÖR)

Lösen Sie den Hebel unter dem Tisch - Nr. 12, Seite 9B, und drehen Sie den Tisch in die gewünschte Position. Ziehen Sie nun den Hebel wieder fest.

ACHTUNG: Vergewissern Sie sich, daß während der Arbeit mit der Maschine alle Feststellschrauben, -hebel und Sicherungen fest sitzen.

5. ÄNDERUNG DER DREHZAHL

Zur Änderung der Drehzahl dienen die beiden Hebel oben rechts am Gehäuse, unter denen Hinweise zu den verschiedenen Drehzahlen angebracht sind.

Achten Sie vor jedem Drehzahlwechsel unbedingt darauf, daß die Maschine stillsteht, da sonst das Getriebe beschädigt werden könnte.

4. BOHRTIEFE

Um die Bohrtiefe einzustellen, lösen Sie die Spitzschraube Nr. 25, Seite 9B, und stellen Sie die Bohrtiefe nun an der Rändelschraube ein. Die Anzeige Nr 18, Seite 9B, zeigt die eingestellte Bohrtiefe in Millimeter oder Zoll an. Sobald Sie die richtige Bohrtiefe eingestellt haben, drehen Sie die Spitzschraube wieder fest.

5. AUTOMATISCHER VORSCHUB

Der automatische Vorschub wird durch eine leichte seitliche Bewegung einer der vier Knebel des Vorschubrades Nr. 14, Seite 9, zugeschaltet. Zur Anwahl eines bestimmten Vorschubes dient der Schalthebel Nr 13, Seite 9, wobei die unterschiedlichen Vorschubwerte neben dem Hebel abzulesen sind. Es gibt zwei Methoden, den automatischen Vorschub abzuschalten:

Abschalten von Hand: Mit einem der Knebel des Vorschubrades Nr. 14, Seite 9,

Automatische Abschaltung: Bei Erreichen der Bohrtiefenanzeige (Siehe oben Nummer 6)

6. AUTOMATISCHER VORSCHUB (ELEKTROMAGNETISCHE EINKUPPLUNG)

Mit der Drucktaste am Ende irgendeiner der vier Schaltungen Nr. 2 (Siehe Seite 4) wird automatisch der Arbeitsvorschub eingekuppelt. Mit dem Vorschubwähler Nr. 3 (Siehe Seite 9) können die verschiedenen Vorschübe gewählt werden. Die verschiedenen Vorschübe sind auf den entsprechenden Schildern angezeigt. Der automatische Vorschub der Hauptwelle kann auf drei verschiedener Weisen ausgekuppelt werden:

Von Hand auskuppeln: mit der Drucktaste am Ende irgendeiner der vier Schaltungen Nr. 2 (siehe Zeichnung Nr. 3 auf Seite 4).

Automatisch auskuppeln: hierfür muss die Bohrtiefe mittels der Pfeilanzeige eingestellt werden (siehe Punkt 6).

7. LANGSAMER HANDVORSCHUB

Stellen Sie den Schalthebel für den Vorschub (Nr. 13, Seite 9B) auf "0" (Totpunkt) und schalten Sie den automatischen Vorschub durch Bewegen eines Knebels des Vorschubrades (Nr. 23, Seite 9B) zu. Nun können Sie durch manuelles Drehen am Vorschubrad langsam in das Werkstück eindringen.

8. DREHMOMENTBEGRENZER

Um Schäden an der Mechanik vorzubeugen, ist die Maschine mit einem Drehmomentbegrenzer für die Vorschübe ausgestattet, der bei Überlastung reagiert. Sollte es aus irgendeinem Grunde einmal nötig werden, die Einstellung des Drehmomentbegrenzers zu korrigieren, so geschieht dies durch Anziehen der **Mutter Nr. 25A/58**

9. AUTOMATISCHER WERKZEUGAUSTREIBER

Ziehen Sie den **## ZUGBOLZEN ##** Teil Nr. 2, Seite 4, von der Maschine weg, halten Sie mit der linken Hand das Werkzeug fest, und führen Sie mit dem Vorschubrad im obersten Teil des Spindelhubes einen kurzen, kräftigen Schlag im Uhrzeigersinne aus. Siehe hierzu auch Zeichnung Nr. 3 auf Seite 4.

Warnung: Während des Betriebs der Maschine muß der ## ZUGBOLZEN ##, Teil 3, Seite 4, immer voll hineingeschoben sein, entsprechend Position A auf Zeichnung Nr. 2 auf Seite 4.

10. BLOCKIEREN DES VORSCHUBES

Ziehen Sie mit einem Schraubenschlüssel die Schraube Nr. 25, Seite 9B, an.

Warnung: Es wird empfohlen, den Vorschub nur zu Blockieren, wenn die Maschine zum Fräsen eingesetzt werden soll.

HÄUFIGE SCHÄDEN

• BRUCH DER RÜCKHOLFEDER

Entfernen Sie die Schutzabdeckung und nehmen Sie die spiralförmige Rückholfeder heraus, um sie zu reparieren. Stecken Sie das hakenförmig umgebogene, innere Ende der Feder in den dafür vorgesehenen Schlitz der Welle. Greifen Sie das äußere Ende der Feder mit einer Klemmzange, und spannen Sie die Feder durch Drehen entgegen dem Uhrzeigersinn, bis die richtige Federspannung erreicht ist. Setzen Sie nun die Schraube in den Federsitz ein. Siehe hierzu auch Zeichnung Nr. 1 auf Seite 4.

• WARTUNG

Die Wartung der Maschine besteht in der manuellen und semiautomatischen Abschmierung der verschiedenen Mechanismen. Genaueres zu Abschmierdiensten finden Sie an entsprechender Stelle dieses Handbuchs (S. 8).

• ARBEITEN, DIE RISIKEN MIT SICH BRINGEN KÖNNEN

• BOHREN

- Alle Arbeitsstücke und Spanngeräte müssen stets sicher mit dem Maschinentisch verbunden sein.
- Alle Sicherungen und Schalthebel der Aufnahme, des Maschinentisches und der Säule müssen während des Maschinenbetriebes stets blockiert sein.
- Alle Warnhinweiszeichen sind unbedingt immer zu beachten.
- Der **## ZUGBOLZEN ##** des automatischen Werkzeugaustreibers muß im Maschinenbetrieb stets voll eingeschoben sein. **##IST DAS SO GEMEINT?##**
- Der automatische Vorschub läßt sich nicht regulieren, während er eingeschaltet ist.
- Es muß stets - sowohl bei der Arbeit mit automatischem wie mit manuellem Vorschub - mit den möglichen Schlägen rechnen, die von dem Vorschubrad (Teil Nr. 14 auf Seite 9B) auf Grund der elastischen Kraft der Spindelrückholfeder ausgehen können.

• WARTUNG UND DIE WICHTIGSTEN REPARATUREN

Sämtliche Wartungs- und Reparaturarbeiten sind ausschließlich von qualifiziertem Fachpersonal auszuführen. Dabei sind alle erforderlichen sicherheitsmaßnahmen zu beachten.

• KÜHLMITTELBEHÄLTER

Der Maschinenfuß dient zugleich als Kühlmittelbehälter, der entsprechend Maschinentyp folgende Kapazität aufweist:

TC.32 / TC.35 / TCA.32 / TCA.35 / TCA.40 / TCA.45

10 ltrs.

DIBUJO 1
DRAWING 1

MORDAZA GRIP
VICE

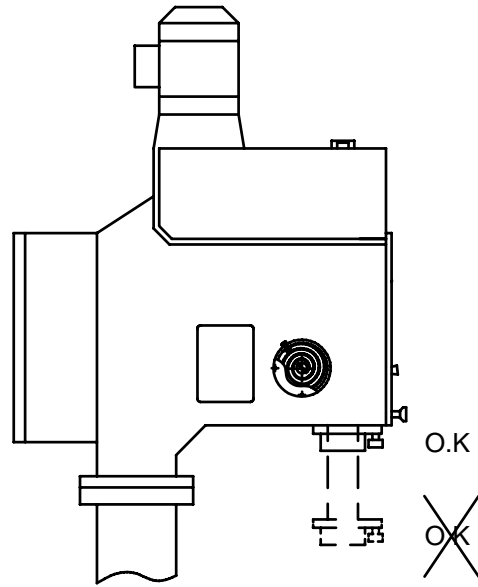
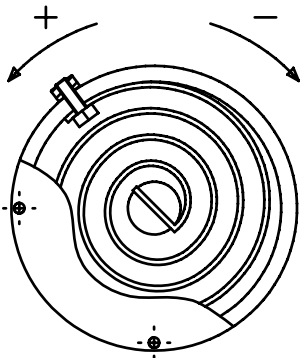
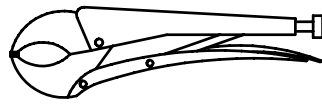

DIBUJO 2
DRAWING 2

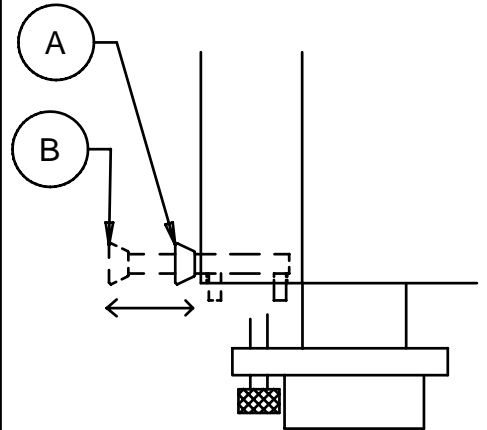

DIBUJO 3
DRAWING 3

TCA

TCA/EMEL

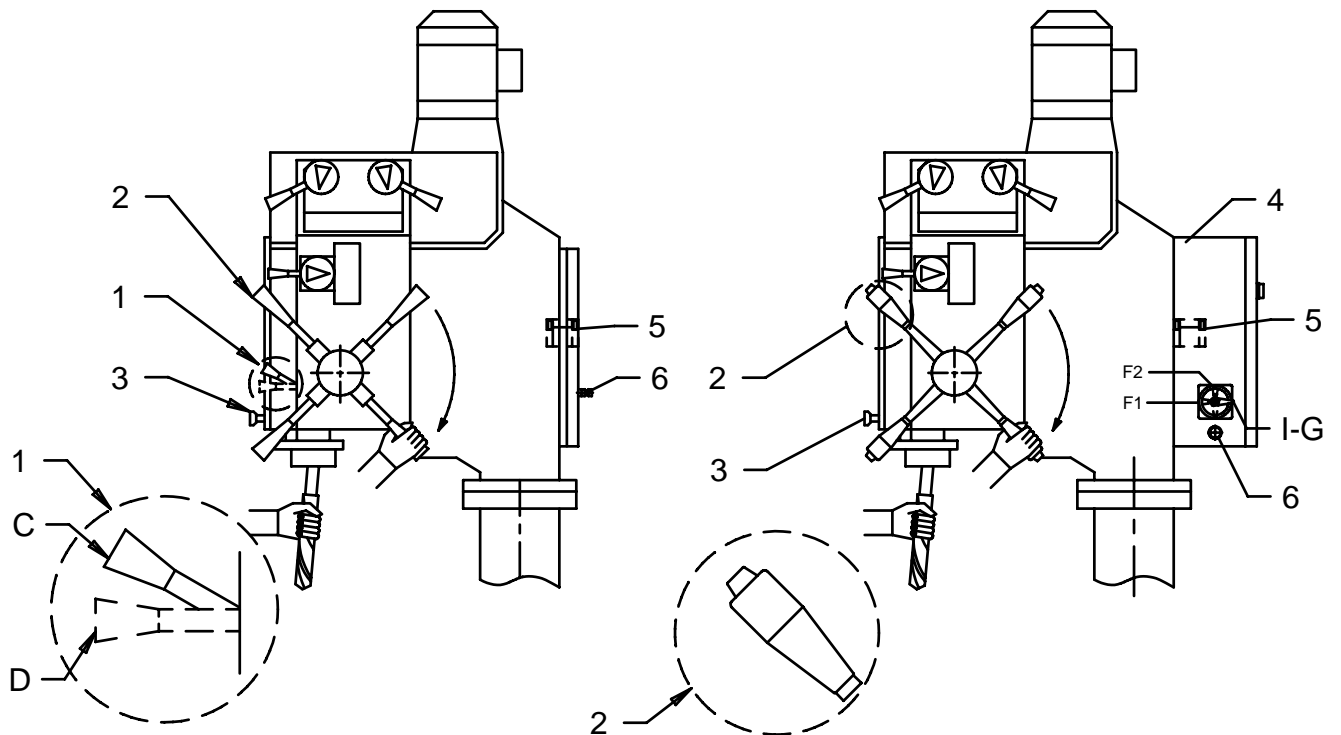

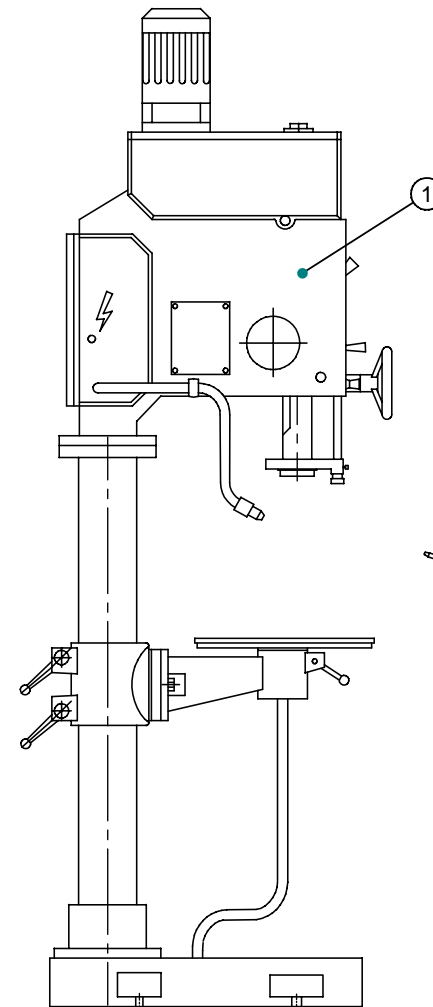
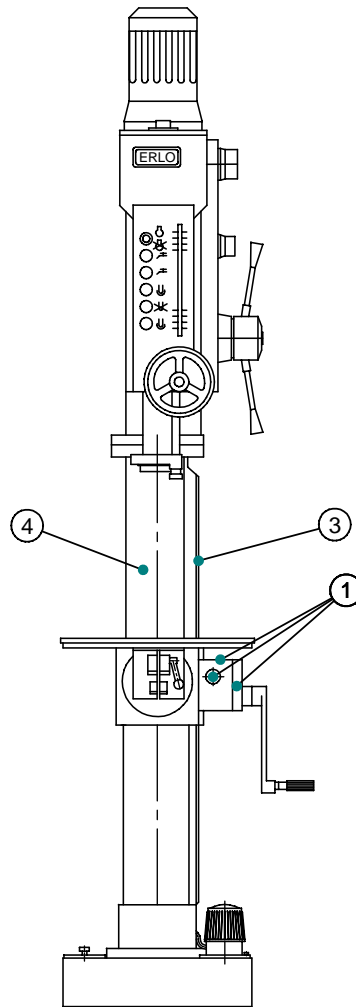
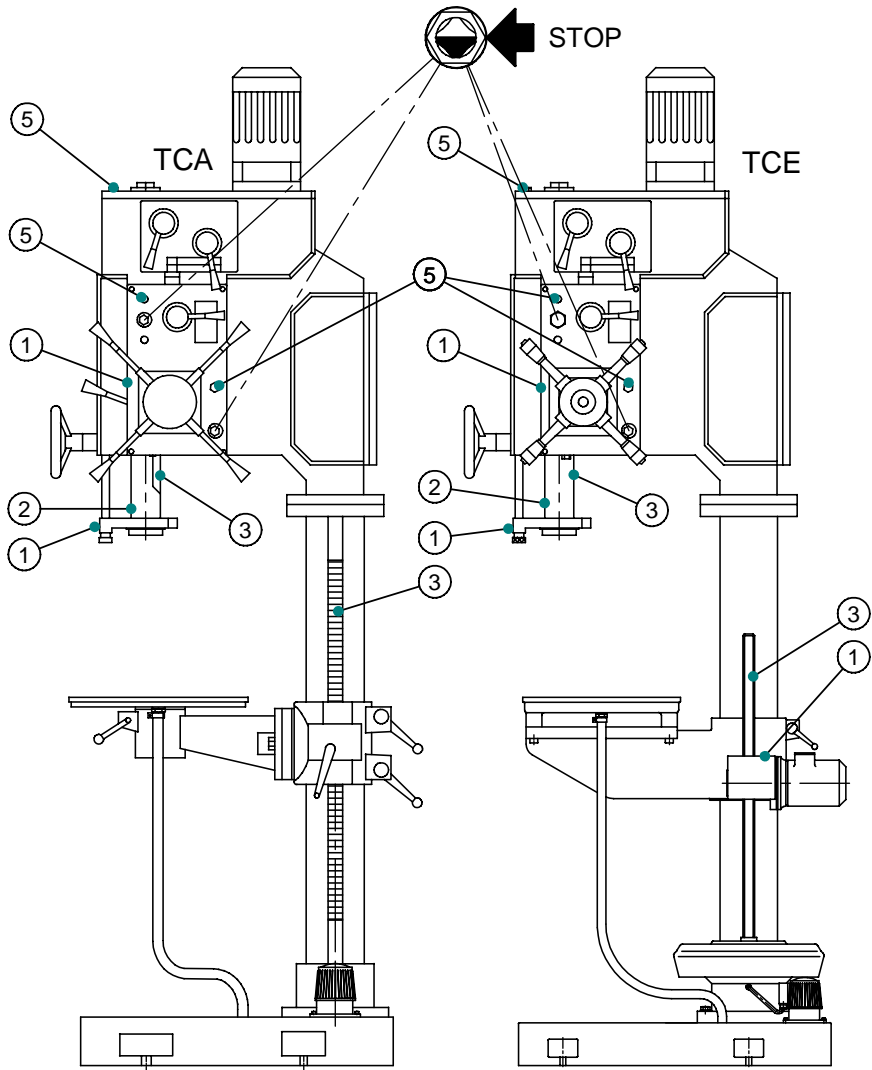

TCA/TCE.32/35
ENGRASE
GREASING
GRAISSAGE
SCHMIERUNG

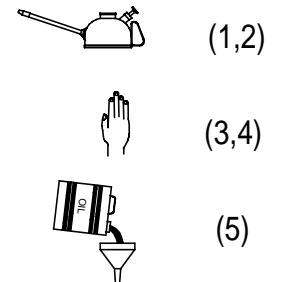

**INSTRUCCIONES DE ENGRASE
GREASING INSTRUCTIONS
INSTRUCTIONS DE GRAISSAGE
SCHMIERPLAN**

1. Punto de engrase semanal. Engrase por aceite (con engrasador)

Weekly greasing point. Oil greasing (with greaser)
Point de graissage chaque semaine. Graissage par huile (avec graisseur)
Wöchentliche fettschmierstelle. Delschierung (mit Schmiernippel)

2. Punto de engrase 48 horas. Engrase por aceite (con engrasador)

Greasing point every 48 hours. Oil greasing (with greaser)
Point de graissage chaque 48 heures. Graissage par huile (avec graisseur)
Fettschmierstelle alle 48 styden. Delschierung (mit Schmiernippel)

3. Punto de engrase semanal. Engrase por grasa (a mano)

Weekly greasing point. Greasing by grease (by hand)
Point de graissage chaque semaine. Graissage par huile (a la main)
Wöchentliche fettschmierstelle. Fettschmierung (mit der hand)

4. Punto de engrase semanal. Engrase por aceite (a mano con movimiento del soporte)

Weekly greasing point. Oil greasing (by hand with support movement)
Point de graissage chaque semaine. Graissage par huile (a la main avec mouvement du support)
Wöchentliche fettschmierstelle. Fettschmierung (mit der hand beim haltersbewegen)

5. Engrase caja de mecanismos (cambio de aceite anual).

Gearbox greasing (oil to be changed yearly).
Graissage boîte de mecanismes (changement d'huile annuel).
Schmierung des Spindelkopfes (Der Ölwechsel ist jährlich unter der Voraussetzung del einschichtigen Betriebes).

**Capacidad/Capacity/Capacité/Fassungsvolumen
Cabezal / Headstock / Poupée / Kopfstuck**

TS.32/TS.35/TSA.32/TSA.35/TSE.32/TSE.35	1 l
TS.25/TS.30/TSA.25/TSA.30/TF.30	2.75 l
TC.25/TC.30/TC.32/TC.35/ TCA.60/TCA.70/TCA.60BV/TCA.70BV	5 l
TCA.25/TCA.30/TCA.32/TCA.35/TF.35	8 l
V.40/V.45/TCA.40/TCA.45/TCA.50/TCA.45BV	4 l

Caja desplazamiento cabezal / Headstock displacement box / Boîte de déplacement de la poupée / Totverschiebung Dose

TCA.45BV/TCA.60BV/TCA.70BV	7 l
TF.30/TF.35/TCA.35BV	0.5 l

**Punto 1-2-4
Point 1-2-4**

Viscosidad mm²/seg (cst) a 40°C, DIN 51.519-10±1. Simbolo DIN 51502
Viscosity mm²/seg (cst) to 40°C, DIN 51.519-10±1. Symbol as DIN 51.502

**Punto 5
Point 5**

Viscosidad mm²/seg (cst) a 40°C, DIN 51.519-68±6.8. Simbolo DIN 51502
Viscosity mm²/seg (cst) to 40°C, DIN 51.519-68±6.8. Symbol as DIN 51.502

**Punto 3
Point 3**

Grasa. Penetración -265/295. Consistencia NLGI-2. Simbolo DIN 51502
Grease. Penetration -265/295. Consistency NLGI-2. Symbol as DIN 51.502

C-L
10

C-LP
68

K
2 K

SUMINISTRADOR SUPPLIER	Punto 1, 2 y 4 Point 1, 2 and 4 Aceite - Oil	Punto 5 Point 5 Aceite - Oil	Punto 3 Point 3 Grasa - Grease
	Aral-Vitam GF 10	Aral-Degol BG 68	Aralub-HL-2
	BP-Energol HLP-D 10	BP-Energol-GR-XP 68	BP-Energol Grease LS-2
	Nuto H-10	Spartan EP 68	Beacon-2
	Fina-Cirkan 10	Fina-Giran 68	Fina Marson L-2
	Renolin MR-3	Renolin-MR-20	Renolit FWA-160
	Crucolan 10	Lamora 68	Centoplex-2
	Mobil DTE-11	Mobil Gear 626	Mobilux-2
	Tellus C-10	Omala OL-68	Alvania-2
	Rando Oil HDZ-15	Meropa 68	Multifak-2

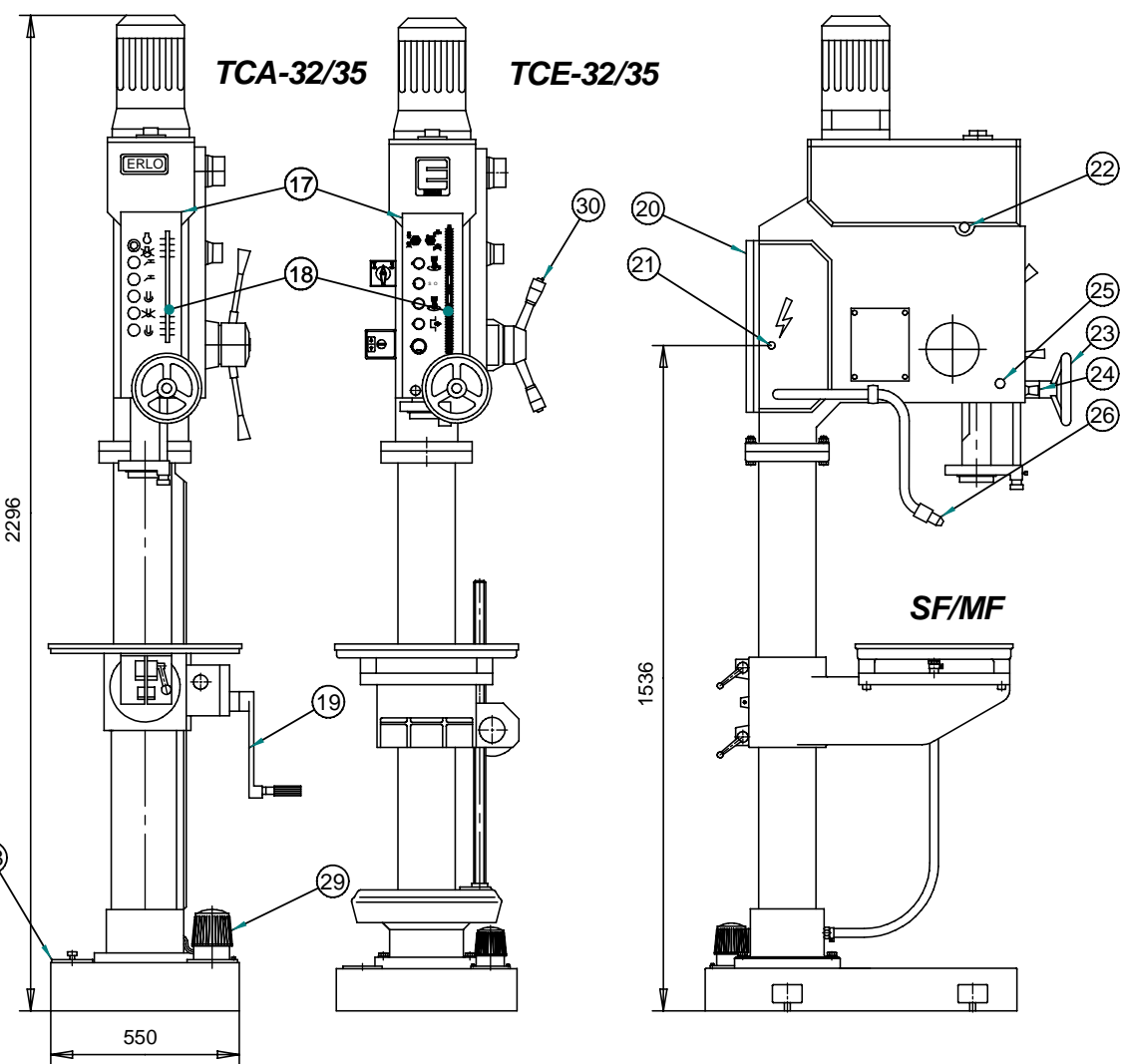
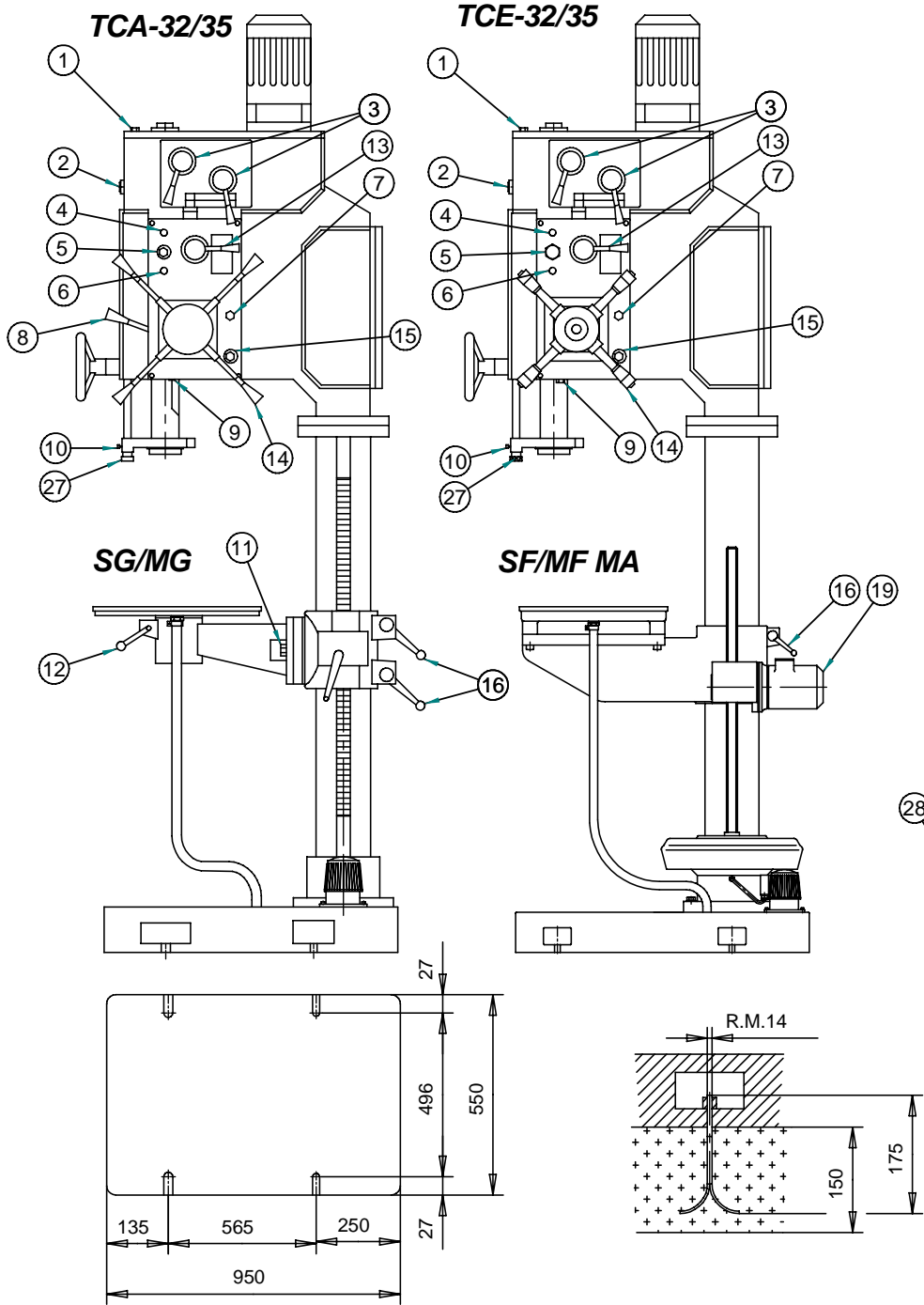

TCA/TCE.32/35
 DESCRIPCIÓN DE LA MÁQUINA
 MACHINE DESCRIPTION
 BESCHREIBUNG DER MASCHINE
 DESCRIPTION DE LA MACHINE

TCA / TCE-32 / 35
DESCRIPCIÓN DE LA MÁQUINA
MACHINE DESCRIPTION
DESCRIPTION DE LA MACHINE
BESCHREIBUNG DER MASCHINE

1	Entrada de aceite al cabezal	Oil entry in headstock	Entrée d'huile dans la poupée	Öleinlass oberer Spindelkopf
2	Visor de nivel de la caja de velocidades	Minimum level of headstock oil	Niveau minimal d'huile poupée	Niedrigster Ölstand im Spindelkopf
3	Selector de velocidades	Speed selector	Sélecteur de vitesses	Drehzahlwähler
4	Entrada de aceite caja de avances	Entry of oil in feed box	Entrée d'huile boîte d'avances	Öleinlass für Vorschubgetriebe
5	Visor de nivel de la caja de avances	Oil level in feed-box	Niveau minimal d'huile boîte d'avances	Niedrigster Ölstand im Vorschubgetriebe
6	Salida de aceite de la caja de avances	Oil outlet from feed-box	Sortie d'huile boîte d'avances	Ölablauf – Vorschubgetriebe
7	Entrada de aceite caja de profundidad	Oil entry in depth box	Entrée d'huile boîte de profondeur	Öleinlass unterer Spindelkopf
8	Palanca de disparo automático	Starting handle of automatic cycle	Levier de démarrage automatique	Automatischer Hebel für Meisselauswerfung
9	Salida de aceite caja de profundidad	Oil outlet from depth box	Sortie d'huile boîte de profondeur	Ölablauf unterer Spindelkopf
10	Blocaje del índice de profundidad	Blocking depth indicator	Blocage d'indicateur de profondeur	Einstellung der Bohrtiefe
11	Blocaje giro soporte mesa	Blocking turning of table support	Blocage du mouvement support table	Klemmung für seitliche Tischschwenkung
12	Blocaje giro mesa	Blocking of table turning	Blocage mouvement table	Klemmung für Tischdrehung
13	Selector de avances	Feed selector	Sélecteur d'avances	Schalthebel für Vorschubgetriebe
14	Mando de avance manual	Manual feed command	Commande avance manuelle	Vorschubhebel von Hand
15	Nivel de aceite de la caja de profundidad	Oil level of depth box	Niveau d'huile boîte de profondeur	Niedrigster Ölstand im unteren Spindelkopf
16	Blocaje del soporte	Blocking of support	Blocage support	Bedienungspult mit Tiefenskala
17	Placa de pulsadores	Push button plate	Plaque de poussoirs	Bedienengspult
18	Índice de profundidad	Depth indicator	Indice de profondeur	Verstellbare Tiefenskala
19	Mando de desplazamiento del soporte	Handle of displacement of support	Commande de déplacement du support	Kurbel für Höhenverstellung des Tisches
20	Parte eléctrica del cabezal	Electrical part	Partie électrique	Elektroschaltkasten
21	Entrada de corriente	Current entry	Entrée courant	Öffnung für Stromzuleitung
22	Salida de aceite del cabezal	Headstock oil outlet	Sortie d'huile poupée	Ölablauf für oberen Spindelkopf
23	Volante de avance manual fino	Hand wheel for sensitive manual feed	Volant pour avance manuel sensitive	Handrad für Feinstvorschub – manuell
24	Seguro expulsor broca	Bit ejector safety device	Sûreté éjecteur broche	Hebel für automatische Meisselauswerfung
25	Tornillo de blocaje caña	Shank blocking screw	Vis de blocage tige	Blockierschraube
26	Regulador de salida de refrigerante	Coolant outlet regulator	Régulateur sorti réfrigérant	Ausslasskühlmittelschlauch mit verstellter Düse
27	Regulador del índice de profundidad	Depth index regulator	Régulateur d'indice de profondeur	Kurbel Verstellbare Tiefenskala
28	Entrada de refrigerante	Cooling entry	Entrée réfrigérant	Bohrölzufluss
29	Motobomba	Motor pump	Moteur pompe	Motor pump
30	Pulsador del embrague electromagnético	Clutch on/off push button	Poussoir d'embrayage electromagnetique	Druckschalter kupplung

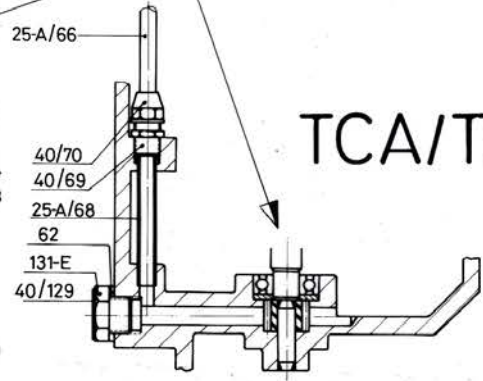
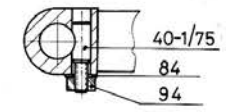
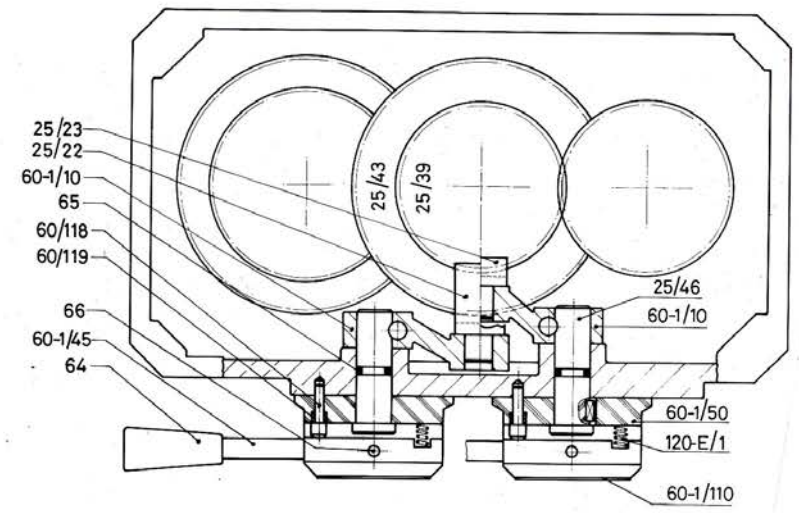
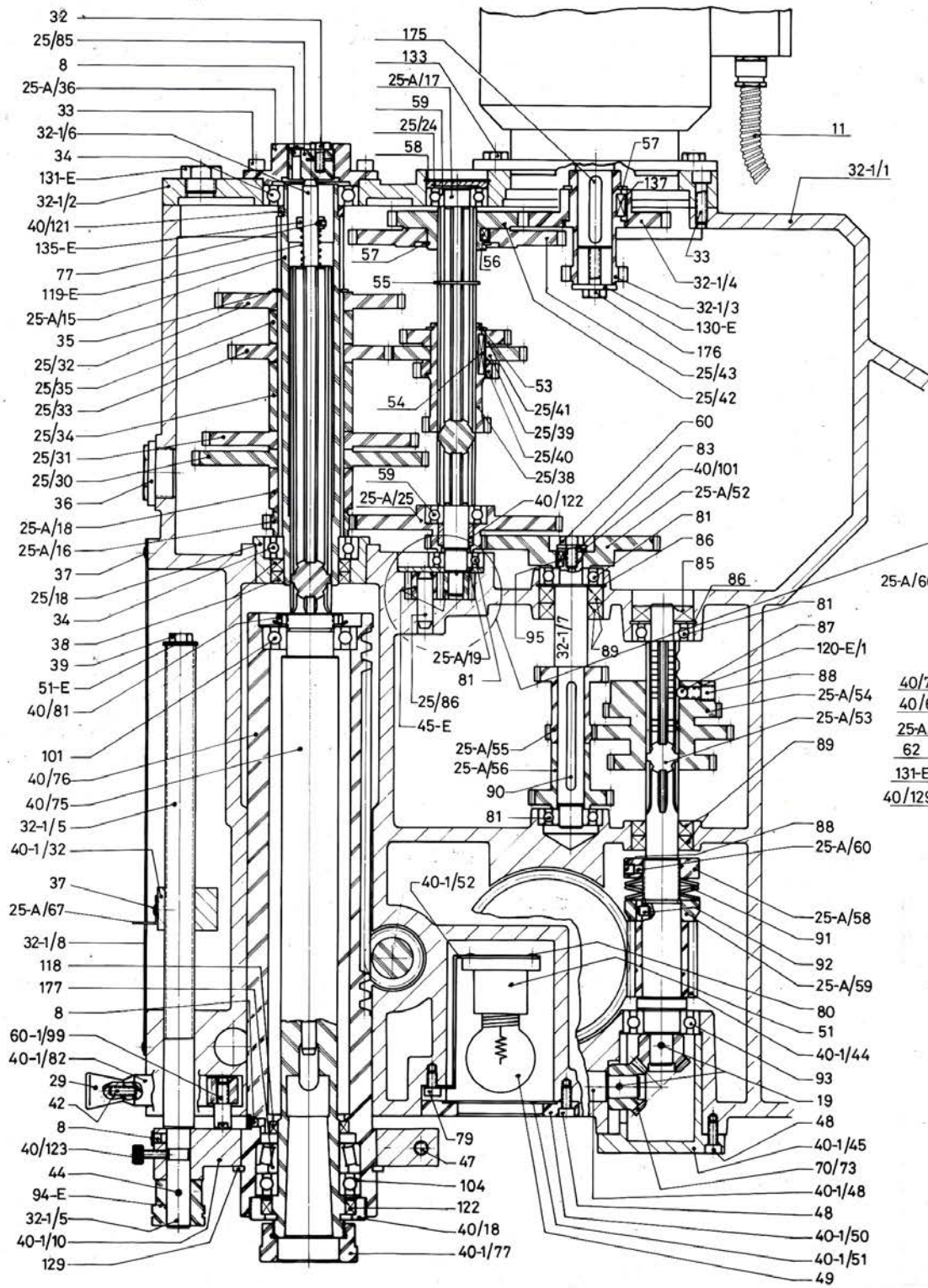

TCA/TCE.32/35

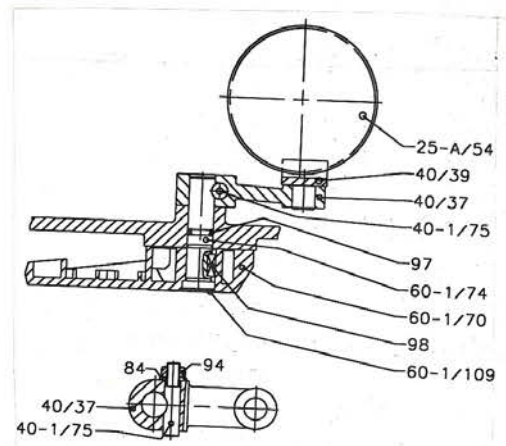

RELACION DE PIEZAS DEL CABEZAL / HEADSTOCK PIECES LIST

TCA.32/35 - TCE.32/35

COD.	DESCRIPCION	DESCRIPTION	COD.	DESCRIPCION	DESCRIPTION	COD.	DESCRIPCION	DESCRIPTION
25/18	Cojinete porta rodamientos	Axle bearing holder	45-E	Engranaje bomba	Pump gearing	64	Pomo baquelita M.8x60	Bakelite knob M.8x60
25/22	Zapatilla	Protector	51-E	Arandela husillo	Spindle washer	65	Junta tórica AN-12	O-ring seal AN-12
25/23	Zapatilla	Protector	94-E	Manilla husillo	Spindle handle	66	Pasador elástico Ø6x55	Elastic pin Ø6x55
25/24	Tapa de obturación	Obturation cover	119-E	Muelle del expulsor automático	Ejector spring	77	Espárrago M4x6	Stud M4x6
25/30	Engrane fijo	Fixed gearing	120-E/1	Muelle manilla cambio	Reversing handle spring	79	Tornillo DIN 912 M6x10	Screw DIN 912 M6x10
25/31	Engrane fijo	Fixed gearing	130-E	Arandela del motor	Motor washer	80	Tornillo c/redonda M3x10	Round head screw M3x10
25/32	Engrane fijo	Fixed gearing	131-E	Tapón salida aceite	Oil outlet plug	81	Rodamiento radial 6202	Radial bearing 6202
25/33	Engrane fijo	Fixed gearing	135-E	Tope muelle expulsor	Ejector spring stop	83	Arandela dentada forma A d ₁ -8,4	Dented elastic washer A shaped d ₁ -8,4
25/34	Distanciador engranes	Gearing spacer	40-1/10	Abrazadera husillo	Spindle clamp	84	Arandela DIN 125 M8	Washer DIN 125 M8
25/35	Distanciador engranes	Gearing spacer	40-1/32	Tuerca del husillo	Spindle nut	85	Retén Ø15xØ35x10	Seal Ø15xØ35x10
25/38	Engrane móvil	Floating gearing	40-1/44	Sin fin	Worm	86	Anilla elástica I-35	Elastic ring I-35
25/39	Engrane móvil	Floating gearing	40-1/45	Tapa alojamiento engrane cónico	Conical gear housing cover	87	Bola de acero Ø8	Steel ball Ø8
25/40	Engrane móvil	Floating gearing	40-1/48	Eje portaengrane cónico	Conical gear holder axle	88	Espárrago Allen M10x10	Allen stud M10x10
25/41	Engrane móvil	Floating gearing	40-1/50	Arandela sujeción bombilla	Lamp protecting cover	89	Retén Ø22xØ35x10	Seal of Ø22xØ35x10
25/42	Engrane móvil	Floating gearing	40-1/51	Cristal protección bombilla	Lamp protecting glass	90	Chaveta 5x5x70	Key 5x5x70
25/43	Engrane móvil	Floating gearing	40-1/52	Placa portalampara	Lamp holder plate	91	Muelle del platillo B-50	Cylindric pin B-50
25/46	Eje portamando	Control holder spindle	40-1/75	Bulón de apriete	Connecting rod tightening pin	92	Pasador cilíndrico Ø6x12	Disc spring Ø6x12
25/85	Tornillo graduador expulsor	Ejector adjusting screw	40-1/77	Tuerca protector rosca	Thread protecting nut	93	Rodamiento 6205	Bearing 6205
25/86	Bulón engrane bomba	Pump gearing pin	40-1/82	Bulón seguro expulsor	Ejector safety pin	94	Tuerca DIN 934 M8	Nut DIN 934 M8
25-A/15	Eje estriado	Splineshaft	60-1/10	Biela de cambio	Change connecting rod	95	Chaveta 6x6x10	Key 6x6x10
25-A/16	Engrane movimiento avance	Feed motion gear	60-1/45	Manilla portamando	Change handle	97	Junta tórica AN-9	O-ring AN-9
25-A/17	Eje estriado	Splineshaft	60-1/50	Mando cambios	Change control	98	Chaveta 5x5x14	Key 5x5x14
25-A/18	Distanciador engranes	Gearing spacer	60-1/70	Mando cambios	Change control	101	Rodamiento radial 6006	Radial bearing 6006
25-A/19	Placa asiento bomba	Pump seat plate	60-1/74	Eje portamandos	Control holder spindle	104	Rodamiento radial 6008	Radial bearing 6008
25-A/25	Engrane doble avances	Double feed gear	60-1/76	Manilla porta mando	Change handle	118	Retén Ø52xØ42x6,5	Seal of Ø52xØ42x6,5
25-A/36	Tapa rodamientos	Bearing cover	60-1/99	Pitón seguro expulsor	Ejector safety peg	122	Retén Ø62xØ50x10	Seal of Ø62xØ50x10
25-A/52	Engrane avances	Feed gear	60-1/109	Placa indicadora	Direction plate	129	Anilla elástica E-90	Elastic ring E-90
25-A/53	Eje porta sin fin	Worm holder axle	60-1/110	Placa indicadora	Direction plate	133	Tornillo DIN 933 M10x20	Screw DIN 933 M10x20
25-A/54	Engranaje triple avances	Triple feed gear	60/118	Pitón arandela de mando	Change control guide	137	Chaveta 6x6x14	Key 6x6x14
25-A/55	Engranaje doble avances	Double feed gear	60/119	Muelle pitón cambio	Change guide spring	175	Chaveta 8x8x38	Key 8x8x38
25-A/56	Engranaje avances	Feed gear	70/73	Engrane cónico	Conical gear	176	Tornillo DIN 934 M8x45	Screw DIN 934 M8x45
25-A/58	Tuerca apriete muelles	Spring tightening nut	8	Engrasador de 6 EF862	Greaser of 6 EF862	177	Rodamiento cónico 32008x	Conical bearing 32008x
25-A/59	Arandela apriete sin fin	Worm tightening ring	11	Tubo flexible PG 9 Ø10xØ14x350	Flexible tube PG 9 Ø10xØ14x350			
25-A/60	Pitón apriete tuerca	Tightening nut pin	19	Pasador cónico Ø6x60	Taper pin Ø6x60			
25-A/66	Tubo de bomba aceite	Oil pump tube	29	Pomo cónico M6x25	Papel ball M6x25			
25-A/67	Aguja indice	Indicating needle	32	Tornillo DIN 933 M7x15	Screw DIN 933 M7x15			
25-A/68	Tubo de bomba aceite	Oil pump tube	33	Tornillo DIN 912 M8x15	Screw DIN 912 M8x15			
32-1/1	Cabezal	Headstock	34	Rodamiento radial 6007	Radial bearing 6007			
32-1/2	Tapa cabezal	Head cover	35	Anilla elástica E-42	Elastic ring E-42			
32-1/3	Engranaje motor	Motor gearing	36	Nivel de aceite Ø34,5x1,5	Oil level Ø34,5x1,5			
32-1/4	Engrane motor	Motor gearing	37	Tornillo c/estriada M4x7 (Phillips)	Grooved head screw M4x7 (Phillips)			
32-1/5	Husillo	Spindle	38	Retén de Ø52xØ35x8	Seal Ø52xØ35x8			
32-1/6	Varilla expulsora	Bit ejector rod	39	Tornillo DIN 933 M8x10	Screw DIN 933 M8x10			
32-1/7	Eje avances	Feed axle	42	Espárrago M6x25	Stud M6x25			
32-1/8	Placa de pulsadores	Push-button plate	44	Pasador cónico Ø5x50	Taper pin Ø5x50			
40/18	Tuerca porta retén	Fastening holder nut	47	Tornillo DIN 912 M8x25	Screw DIN 912 M8x25			
40/37	Biela	Feed change rod	48	Tornillo DIN 912 M6x15	Screw DIN 912 M6x15			
40/39	Zapatilla	Protector	49	Lámpara de 125/130V 25W (E-27 adorno)	Lamp of 125/130V 25W (E-27 ornament)			
40/69	Tuerca racord bomba aceite	Oil pump connection nut	51	Portalámpara n° 229	Lamp holder n° 229			
40/70	Racord bomba aceite	Oil pump connection	53	Anilla elástica E-35	Elastic ring E-35			
40/75	Eje principal	Main shaft	54	Chaveta de 6x6x26	Key of 6x6x26			
40/76	Casquillo	Bushing	55	Anilla elástica E-25	Elastic ring E-25			
40/81	Tuerca KM-6	Nut KM-6	56	Chaveta de 6x6x8	Key of 6x6x8			
40/101	Arandela tope del engrane de avance	Stop washer of head gear	57	Anilla elástica E-38	Elastic ring E-38			
40/121	Casquillo distanciador rodamiento	Bearing spacer washer	58	Anilla elástica I-40	Elastic ring I-40			
40/122	Casquillo cojinete engrane	Gear bearing bush	59	Rodamiento radial 6203	Radial bearing 6203			
40/123	Tornillo moleteado fin de carrera	End of travel knurling screw	60	Tornillo DIN 933 M8x15	Screw DIN 933 M8x15			
40/129	Placa indicadora salida aceite	Oil outlet indicating plate	62	Arandela salida aceite	Oil outlet washer			

LISTE DE PIECES DE LA TETE / TEILENVERZEICHNIS DES KOPFSTUCKES
TCA.32/35 - TCE.32/35

COD.	DESCRIPTION	BESCHREIBUNG	COD.	DESCRIPTION	BESCHREIBUNG	COD.	DESCRIPTION	BESCHREIBUNG
25/18	Coussinet porte roulement	Lager des kugellager halters	45-E	Engrenage pompe	Pumpeneingriff	64	Bouton bakelite M.8x60	Bakelit - Handgriff M.8x60
25/22	Rondelle	Bremsschuh	51-E	Rondelle vis et rondelle moteur	Spindelscheibe und Motorscheibe	65	Joint torique AN-12	Rundschnurring AN-12
25/23	Rondelle	Bremsschuh	94-E	Manette de la vis	Spindelhandgriff	66	Goujon elastique Ø6x55	Elastischstift Ø6x55
25/24	Couvercle d'obturation	Verschlussungsdeckel	119-E	Resort de l'ejecteur	Ausstosserfeder	77	Goujon M4x6	Stehbolzen M4x6
25/30	Engrenage fixe	Fixiertes Eingriff	120-E/1	Ressort manette changement	Schaltungshangriff - Feder	79	Vis DIN 912 M6x10	Schraube DIN 912 M6x10
25/31	Engrenage fixe	Fixiertes Eingriff	130-E	Rondelle moteur	Motorscheibe	80	Vis tete ronde M3x10	Rundkopfschraube M3x10
25/32	Engrenage fixe	Fixiertes Eingriff	131-E	Bouchon sortie d'huile	Olablaufsstopfen	81	Roulement radiale 6202	Rillenkugeltager 6202
25/33	Engrenage fixe	Fixiertes Eingriff	135-E	Butee ressort ejecteur	Ausstosserfederanschlag	83	Rondelle elastique dentee en forme d'A d ₁ -8,4	Facherscheibe form A d ₁ -8,4
25/34	Distanceur d'engrenages	Eingriffabstandshalter	40-1/10	Bride de la vis	Spindelschelle	84	Rondelle DIN 125 M8	Scheibe DIN 125 M8
25/35	Distanceur d'engrenages	Eingriffabstandshalter	40-1/32	Ecrou	Schraubenmutter	85	Bague Ø15xØ35x10	Abdichtring Ø15xØ35x10
25/38	Engrenage mobile	Bewegliches Eingriff	40-1/44	Sans fin	Endlos	86	Anneau elastique I-35	Elastischer - Ring I-35
25/39	Engrenage mobile	Bewegliches Eingriff	40-1/45	Couvercle de logement de l'engrenage conique	Lagerungsdeckel Konischer Eingriff	87	Ball d'acier Ø8	Stahlkugel Ø8
25/40	Engrenage mobile	Bewegliches Eingriff	40-1/48	Axe porte-engrenage conique	Achse Konischer Eingriffshalter	88	Goujon Allen M10x10	Allen Stehbolzen M10x10
25/41	Engrenage mobile	Bewegliches Eingriff	40-1/50	Couvercle portection lampe	Lampenschutzdeckel	89	Bague Ø22xØ35x10	Abdichtring Ø22xØ35x10
25/42	Engrenage mobile	Bewegliches Eingriff	40-1/51	Verre protection lampe	Lampenschutzdeckel	90	Clavette 5x5x70	Keil 5x5x70
25/43	Engrenage mobile	Bewegliches Eingriff	40-1/52	Plaque porte lampe	Lampenhalterplatte	91	Ressort de disque B-50	Tellerfeder B-50
25/46	Axe porte commande	Welle des steuerungsalters	40-1/75	Boulon de serrage bielle	Schubstange - Spannungsbolzen	92	Goupille cylindrique Ø6x12	Zylindrischer Stift Ø6x12
25/85	Vis reglage ejecteur	Ausstosser - Regulierschaube	40-1/77	Ecrou protecteur de filet	Gewindeschutzmutter	93	Roulement 6205	Kugellager 6205
25/86	Boulon engrenage pompe	Pumpeneingriffbolzen	40-1/82	Boulon de securite ejecteur	Ausstossersicherheitsbolzen	94	Ecrou DIN 934 M8	Schraubenmutter DIN 934 M8
25-A/15	Axe strie	Kerbverzahnterwelle	60-1/10	Bielle de changement	Schaltungsschubstange	95	Clavette 6x6x10	Keil 6x6x10
25-A/16	Engrenage mouvement avance	Vorschubsbewegung - Eingriff	60-1/45	Manette changement	Schaltungshandgriff	97	Joint torique AN-9	Rundschnurring AN-9
25-A/17	Axe strie	Kerbverzahnterwelle	60-1/50	Commande changement	Schaltungssteuerung	98	Clavette 5x5x14	Keil 5x5x14
25-A/18	Distanceur d'engrenages	Eingriffabstandshalter	60-1/70	Commande changement	Schaltungssteuerung	101	Roulement radiale 6006	Rillenkugellager 6006
25-A/19	Plaque emplacement pompe	Pumpenstutzplatte	60-1/74	Axe porte commande	Welle des steuerungsalters	104	Roulement radiale 6008	Rillenkugellager 6008
25-A/25	Engrenage double avances	Doppeleingriff - Vorschube	60-1/76	Manette changement	Schaltung Shangriff	118	Bague Ø52xØ42x6,5	Abdichtring Ø52xØ42x6,5
25-A/36	Couvercle roulements	Kugellagerdeckel	60-1/99	Tuyau securite ejecteur	Ausstossersicherheitsstift	122	Bague Ø62xØ50x10	Abdichtring Ø62xØ50x10
25-A/52	Engrenage avances	Vorschube - Eingriff	60-1/109	Plaque indicatrice	Anzeigeschild	129	Anneau elastique E-90	Elastischring E-90
25-A/53	Axe porte sans fin	Endloshalter - Welle	60-1/110	Plaque indicatrice	Anzeigeschild	133	Vis DIN 933 M10x20	Schaube DIN 933 M10x20
25-A/54	Engrenage triple avances	Dreifachgetriebe - Vorschube	60/118	Guide commande changement	Schaltsteuerungsfuhrung	137	Clavette 6x6x14	Keil 6x6x14
25-A/55	Engrenage double avances	Doppelgetriebe - Vorschube	60/119	Ressort guide changement	Schaltfuhrungsfeder	175	Clavette 8x8x38	Keil 8x8x38
25-A/56	Engrenage avances	Vorschubeneingriff	70/73	Engrenage conique	Konischer Eingriff	176	Vis DIN 934 M8x45	Schraube DIN 934 M8x45
25-A/58	Ecrou serrage ressort	Feder - Klemmutter	8	Graisur de 6 EF862	Kugeloler 6 EF862	177	Roulement conique 32008x	Keigelrollenlager 32008x
25-A/59	Rondelle serrage sans fin	Endlos Klemmscheibe	11	Tube flexible PG 9 Ø10xØ14x350	Flex rohr PG 9 Ø10xØ14x350			
25-A/60	Tuyau de serrage de l'ecrou	Multer - Klemmstift	19	Goujon conique Ø6x60	Keigelstift u. Ø6x60			
25-A/66	Tube de pompe d'huile	Olpumpe - Rohr	29	Bille conique M6x25	Kegeelformigen Handriff M6x25			
25-A/67	Aiguille indicatrice	Anzeigenadel	32	Vis DIN 933 M7x15	Schraube DIN 933 M7x15			
25-A/68	Tube de pompe d'huile	Olpumpe - Rohr	33	Vis DIN 912 M8x15	Sechraube DIN 912 M8x15			
32-1/1	Poupee	Kopfstuck	34	Roulement radiale 6007	Rillenkugellager 6007			
32-1/2	Couvercle de poupee	Kopfstuckdeckel	35	Anneau elastique E-42	Elastischring E-42			
32-1/3	Engrenage moteur	Motoreingriff	36	Niveau d'huile Ø34,5x1,5	Olstand Ø34,5x1,5			
32-1/4	Engrenage moteur	Motoreingriff	37	Vis a tete strie M4x7 (Phillips)	Vielzahnschraube M4x7 (Phillips)			
32-1/5	Vis	Spindel	38	Bague Ø52xØ 35x8	Abdichtring Ø52xØ35x8			
32-1/6	Baguette ejecteur de broches	Bohrmusstosserstange	39	Vis DIN 933 M8x10	Schraube DIN 933 M8x10			
32-1/7	Axe avances	Vorschubachse	42	Goujon M6x25	Stehbolzen M6x25			
32-1/8	Plaque de poussoirs	Drucktastenplatte	44	Goujon conique Ø5x50	Keigelstift Ø5x50			
40/18	Ecrou porte bague	Schraubenmutter - Abdichtungshalter	47	Vis DIN 912 M8x25	Schraube DIN 912 M8x25			
40/37	Bielle de changement d'avances	Schubstange - Vorschube	48	Vis DIN 912 M6x15	Schraube DIN 912 M6x15			
40/39	Rondelle	Bremsschuh	49	Lampe de 125/130V 25W (E-27 ornement)	Lampe V. 125/130V 25W (E-27 versierung)			
40/69	Ecrou raccord pompe huile	Olpumpe - Schraubanschuluss	51	Porte lampe no 229	Lampenhalter ner. no 229			
40/70	Raccord pompe d'huile	Olpumpe - Anschlussstutzen	53	Anneau elastique E-35	Elastischring E-35			
40/75	Axe porte broches	Welle des Bohrerhalters	54	Clavette de 6x6x26	Keil 6x6x26			
40/76	Axe de l'axe	Rohrwelle	55	Anneau elastique E-25	Elastischring E-25			
40/81	Ecrou KM-6	Schraubenmutter KM-6	56	Clavette de 6x6x8	Keil 6x6x8			
40/101	Rondelle de butee de l'engrenage d'avance	Anschlagscheibe des Vorschubeneingriffs	57	Anneau elastique E-38	Elastischring E-38			
40/121	Rondelle distanceur roulement	Kugellagerabstandshalter Scheibe	58	Anneau elastique I-40	Elastischring I-40			
40/122	Bague de roulement d'engrenage	Eingriff - Lagerbuchse	59	Roulement radiale 6203	Rillenkugeltager 6203			
40/123	Vis molete fin de course	Hubschluss - Randelschraube	60	Vis DIN 933 M8x15	Schraube DIN 933 M8x15			
40/129	Plaque indicatrice sortie d'huile	Olablaufs - Anzeigeschild	62	Rondelle sortie d'huile	Olablaufsscheibe			

TCA/TCE 32/35/40/45

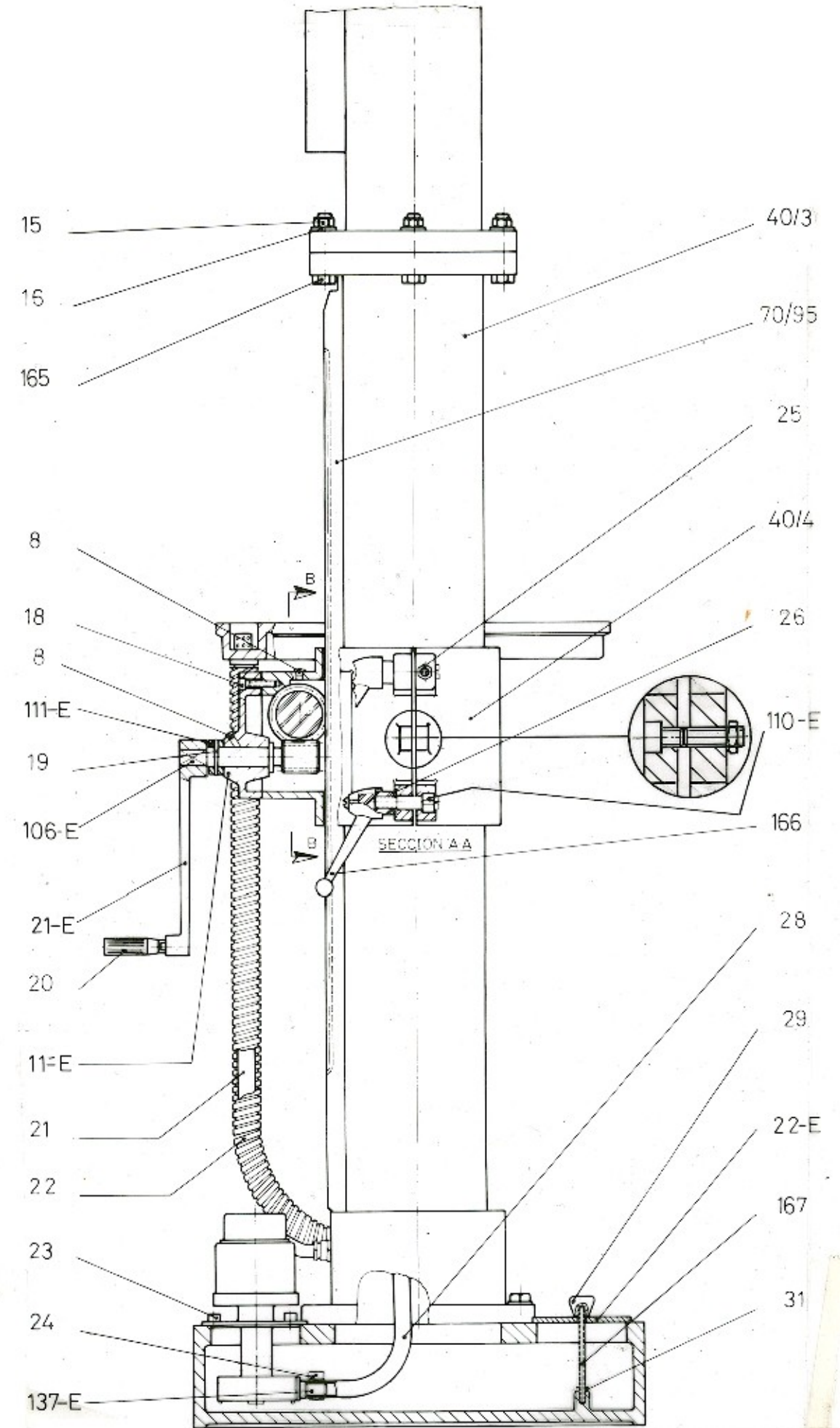
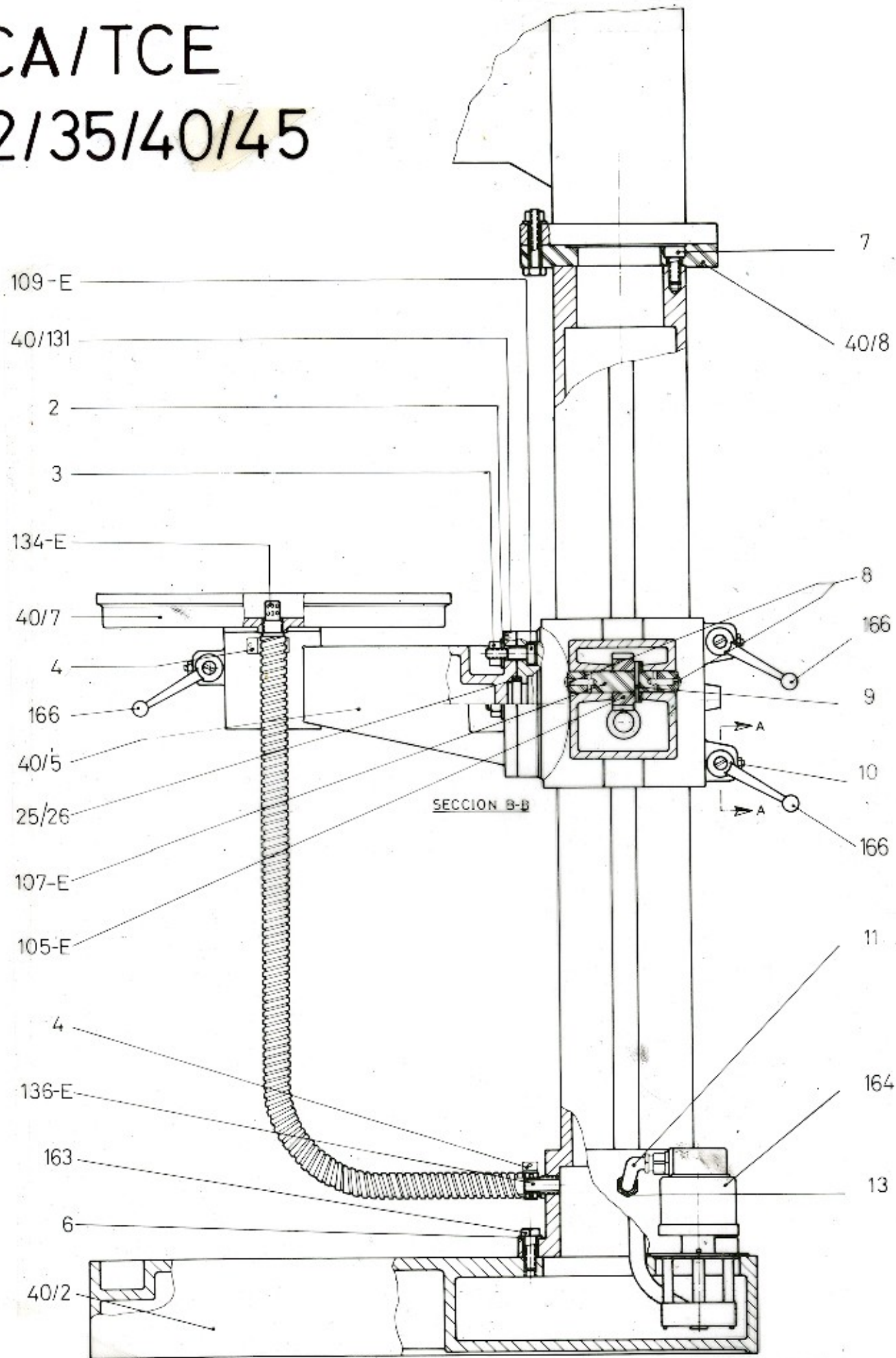

RELACION DE PIEZAS DEL SOPORTE COLUMNA/COLUMN SUPPORT PIECES LIST / LISTE DE PIECES DU SUPPORT COLONNE/TEILENVERZEICHNIS DES SAULENHALTERS

TCA/TCE-32/35/40/45

COD	DESCRIPCION	DESCRIPTION	DESCRIPTION	BESCHREIBUNG
25/26	Casquillo guía soporte brazo	Drill bushing arm support	Bague de guidage support bras	Armständerführungsbüchse
40/2	Base	Base	Base	Basis
40/3	Columna	Column	Colonne	Säule
40/4	SopORTE columna	Column support	Support de colonne	Säulenstütze
40/5	SopORTE brazo giratorio	Rotating arm support	Support bras giratoire	Schwenkbares Armständer
40/7	Mesa	Table	Table	Tisch
40/8	Brida columna	Column flange	Bride de colonne	Säulenflansch
40/131	Placa graduación soporte	Support graduation plate	Plaque de graduation support	Ständerabstufungsplatte
11-E	Tapa del soporte	Support cover	Couvercle du support	Ständerdeckel
21-E	Manivela	Handle	Manivelle	Handkurbel
22-E	Tapa del depósito	Tank lid	Couvercle du reservoir	Tankdeckel
105-E	Engrane del soporte	Support gear	Engrenage du support	Ständereingriff
106-E	Sin fin del soporte	Continuous of the support	Sans fin du support	Ständerchneche
107-E	Bulón del soporte	Support pin	Boulon du support	Ständerbolzen
109-E	Tornillo giratorio soporte brazo	Arm support rotating screw	Vis giratoire support bras	Armständer - Schwenkbare - Schraube
110-E	Tornillo soporte	Support screw	Vis du support	Ständerchraube
111-E	Casquillo del soporte	Support bushing	Bague du support	Ständerbüchse
134-E	Pitón salida taladrina plato	Drilling oil peg plate outlet	Tuyau sortie huile perçage plateau	Scheibenbohrroll ablaufstift
136-E	Pitón entrada taladrina	Drilling oil peg entry	Tuyau entrée huile de perçage	Bohrrollzuluftstift
137-E	Pitón salida taladrina bomba	Drilling oil peg pump outlet	Tuyau sortie huile de perçage pompe	Pumpenbohrroll ablaufstift
70/95	Creballera	Toothed rack	Cremaillère	Zahnstange
2	Arandela DIN 125 M16	Washer DIN 125 M16	Rondelle DIN 125 M16	Scheibe DIN 125 M16
3	Tuerca DIN 934 M16	Nut DIN 934 M16	Ecrou DIN 934 M16	Schraubenmutter DIN 934 M16
4	Abrazadera MIKALOR 26x29	MIKALOR clamp 26x29	Anneau MIKALOR 26x29	MIKALOR Klammer 26x29
6	Arandela DIN 125 M14	Washer DIN 125 M14	Rondelle DIN 125 M14	Scheibe DIN 125 M14
7	Tornillo DIN 912 M14x40	Screw DIN 912 M14x40	Vis DIN 912 M14x40	Schraube DIN 912 M14x40
8	Engrasador de bola Ø8	Ball greaser Ø8	Graisseur a bille Ø8	Kugelöler Ø8
9	Pasador cónico Ø7x70	Taper pin Ø7x70	Goujon conique Ø7x70	Kegelstift Ø7x70
10	Espárrago Allen M8x25	Allen stud M8x25	Goujon Allen M8x25	Allen Bolzen M8x25
11	Tubo flex. P.G. 9/10x14x350	Flexible tube P.G. 9/10x14x350	Tube flex. P.G.9/10x14x350	Flex - Rohr P.G. 9/10x14x350
13	Prensaestopa P.G. 13	Stuffing box P.G. 13	Presse-étoupe P.G 13	Einführungspresse P.G. 13
15	Tuerca DIN 934 M14	Nut DIN 934 M14	Ecrou DIN 934 M14	Schraubenmutter DIN 934 M14
16	Arandela DIN 125 M14	Washer DIN 125 M14	Rondelle DIN 125 M14	Scheibe DIN 125 M14
18	Tornillo DIN 912 M8x30	Screw DIN 912 M8x30	Vis DIN 912 M8x30	Schraube DIN 912 M8x30
19	Pasador cónico Ø 6x60	Taper pin Ø 6x60	Goujon conique Ø 6x60	Kegelstift Ø 6x60
20	Manilla giratoria M.10x80	Rotating handle M.10x80	Poignée tournante M.10x80	Schwenkbarerhandriff M.10x80
21	Manguera de plástico del plato a la columna Ø19xØ23x1070	Plastic hose from plate to column Ø19xØ23x1070	Tuyau d'arrosage du plateau a la colonne Ø19xØ23x1070	Plastikschlauch von der platte sur saule Ø19xØ23x1070
22	Funda VINKE del plato a la columna NR-21 Ø24xØ28x1200	VINKE sheath from plate to column NR-21 Ø24xØ28x1200	House VINKE du plateau a la colonne NR-21 Ø24xØ28x1200	Schutzhülle VINKE von der platte sur NR-21 Ø24xØ28x1200
23	Tornillo Allen M.8x15	Allen screw M.8x15	Vis Allen M.8x15	Schraube Allen M.18x15
24	Abrazadera Mikalor 12x20	Mikalor clamp 12x20	Anneau Mikalor 12x20	Mikalor Klammer 12x20
25	Tuerca M.8	Nut M.8	Ecrou M.8	Schraubenmutter M.8
26	Arandela M.16	Washer M.16	Rondelle M.16	Scheibe M.16
28	Manguera de plástico del grifo a la motobomba Ø14xØ18x1800	Plastic hose from faucet to motor pump Ø14xØ18x1800	Tuyau d'arrosage en plastique du tuyau a la motopompe Ø14xØ18x1800	Plastikschlauch vom Hähn zur Motorpumpe Ø14xØ18x1800
29	Bola cónica M.6x25	Taper ball M.6x25	Bille conique M.6x25	Kegelförmigekugel M.6x25
31	Tuerca DIN 934 M6	Nut DIN 934 M6	Ecrou DIN 934 M6	Schraubenmutter DIN 934 M6
163	Tornillo DIN 933 M14x45	Screw DIN 933 M14x45	Vis DIN 933 M14x45	Schraube DIN 933 M14x45
164	Motobomba AX-100	Motor pump AX-100	Motopompe AX-100	Motorpumpe AX-100
165	Tornillo DIN 933 M14x70	Screw DIN 933 M14x70	Vis DIN 933 M14x70	Schraube DIN 933 M14x70
166	Manilla BTH M16	Handle BTH M16	Poignée BTH M16	Handgriff BTH M16
167	Espárrago M.6x135	Stud M.6x135	Goujon M.6x135	Bolzen M.6x135

TCA.32/35

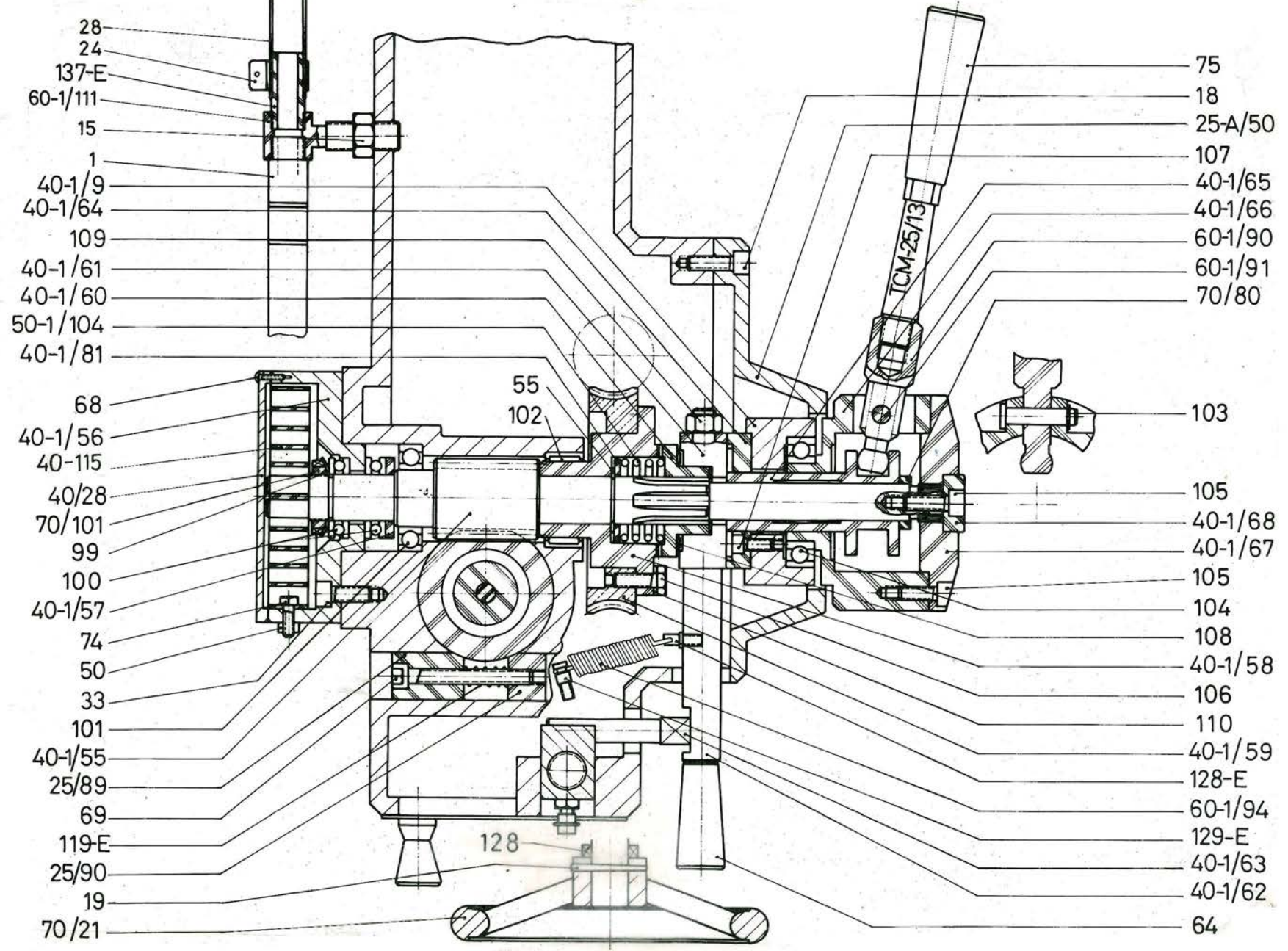

RELACION DE PIEZAS DEL CONJUNTO DE PROFUNDIDAD / DEPTH UNIT PIECES LIST / LISTE DE L'ENSEMBLE DE PROFONDEUR / TEILENVERZEICHNIS VON DER TIEFGESAMTHEIT

TCA.32/35

COD	DESCRIPCION	DESCRIPTION	DESCRIPTION	BESCHREIBUNG
25/89	Casquillo apriete caña	Shank tightening bush	Bague de serrage de la tige	Rohrklemmlager
25/90	Casquillo apriete caña	Shank tightening bush	Bague de serrage de la tige	Rohrklemmlager
25A/50	Tapa cubre caja avances y corona	Gearbox and crown cover	Couvercle boîte d'avances et couronne	Vorschubskasten - und Kranzdeckel
TCM 25/13	Manilla aspa porta	Short arm level	Manette courte des bras	Kurzer Flügelhandgriff
40/28	Tapa cojinete eje	Axle gearing cover	Couvercle coussinet axe	Achsenlagerdeckel
40/115	Muelle espiral	Return spring	Ressort à boudin	Spiralfeder
40-1/9	Cojinete eje corona	Spindle crown gearing	Coussinet axe couronne	Kranzachsenlager
40-1/55	Eje porta corona	Crown holder axle	Axe porte couronne	Kranzhalterchse
40-1/56	Cojinete porta muelle	Spring holder bearing	Roulement porte ressort	Federhalter - Lager
40-1/57	Arandela distanciadora	Spacer washer	Rondelle distanceur	Kugellager - Distanzscheibe
40-1/58	Mangón de corona	Crown handle	Manette de la couronne	Grosses Kranzheft
40-1/59	Corona	Crown	Couronne	Kranz
40-1/60	Casquillo dentado del automático	Toothed bush of automatic feed	Bague dentée de l'automatique	Verzahntes Lager des automatischen Vorschubs
40-1/61	Enganche automático disparo	Trip end automatic attachment	Enclenchement automatique de fin de course	Selbstkupplung Lösung
40-1/62	Manilla del disparo automático	Automatic trip end handle	Manette automatique de fin de course	Handgriff der Selbsauslösung
40-1/63	Palanca de disparo	Trip end lever	Levier de fin de course	Lösungshebel
40-1/64	Casquillo apoyo automático	Automatic supporting bush	Bague d'appui automatique	Büchse für automatischen Stop
40-1/65	Casquillo empuje automático	Automatic driving bush	Bague de poussée automatique	Büchse für automatischen Verschiebung
40-1/66	Cubo porta aspas	Arm holder hub	Boîte porte bras	Flügelhalter-Auge
40-1/67	Tapa del cubo porta aspas	Arm hub cover	Couvercle de la boîte porte bras	Augendeckel für Flügelhalter
40-1/68	Arandela de sujeción	Clamping washer	Rondelle de fixation	Befestigungsscheibe
40-1/81	Arandela de apoyo muelle	Spring support washer	Rondelle d'appui ressort	Feder - Auflagescheibe
119-E	Muelle del expulsor automático	Automatic ejector spring	Ressort ejecteur automatique	Feder des automatischen Auswerfers
128-E	Enganche muelle	Spring attachment	Accrochage du ressort	Federkupplung
129-E	Enganche muelle	Spring attachment	Accrochage du ressort	Federkupplung
137-E	Salida taladrina muelle	Drilling oil peg pump outlet	Tuyau sortie huile de perçage pompe	Ablaufstift für Pumpenbohröl
50-1/104	Muelle disparo automático	Automatic trip end spring	Ressort fin de course automatique	Selbstausslösungsfeder
60-1/90	Enganche aspas automático	Automatic arm attachment	Accrochage automatique des bras	Automatische Flügelkupplung
60-1/91	Pasador	Pin	Goujon	Stift
60-1/94	Muelle disparo automático	Automatic trip end spring	Ressort fin de course automatique	Selbstausslösungsfeder
60-1/111	Porta grifo	Faucet holder	Porte robinet	Griffshalter
70/21	Volante	Wheel	Volant	Handrad
70/80	Casquillo tope	End bush	Bague de butée	Anschlagsbüchse
70/101	Tuerca de apriete cojinete	Bearing tightening nut	Ecrou de serrage coussinet	Lagerbüchse-Klemmutter
1	Lanzapitón de 600 mm	Peg suttile 600 mm.	Lance tuyau de 600 mm	Stiftwerfer 600 mm
15	Tuerca DIN 934 M14	Nut DIN 934 M14	Ecrou DIN 934 M14	Schraubenmutter DIN 934 M14
18	Tornillo DIN 912 M.8x30	Screw DIN 912 M.8x30	Vis DIN 912 M.8x30	Schraube DIN 912 M.8x30
19	Pasador cónico de Ø 6x60	Taper pin Ø 6x60	Goujon conique de Ø 6x60	Kegelstift Ø 6x60
24	Abrazadera Mikalor 12x20	Mikalor clamp 12x20	Anneau Mikalor 12x20	Mikalor Klammer 12x20
28	Manguera de plástico del grifo a motobomba 14x18x1800	Plastic hose from faucet to motor pump 14x18x1800	Tuyau d'arrosage en plastique de robinet a la motopompe 14x18x1800	Plastikschlauch vom Hahn zur Motorpumpe 14x18x1800
33	Tornillo DIN 912 M8x15	Screw DIN 912 M8x15	Vis DIN 912 M8x15	Schraube DIN 912 M8x15
50	Tuerca DIN 934 M6	Nut DIN 934 M6	Ecrou DIN 934 M6	Schraubenmutter DIN 934 M6
55	Anilla elástica E-25	Elastic ring E-25	Anneau elastique E-25	Elastischring E-25
64	Pomo de baquelita M8x60	Bakelite knob M8x60	Bouton bakelite M8x60	Bakelit-Handgriff M8x60
68	Tornillo c/redonda M4x12	Round head screw M4x12	Vis tête ronde M4x12	Rundkopfschraube M4x12
69	Tornillo DIN 912 M10x60	Screw DIN 912 M10x60	Vis DIN 912 M10x60	Schraube DIN 912 M10x60
74	Tornillo DIN 933 M6x15	Screw DIN 933 M6x15	Vis DIN 933 M6x15	Sechskantschraube DIN 933 M6x15
75	Pomo de baquelita M10x90	Bakelite knob M10x90	Bouton bakelite M10x90	Bakelit-Handriff M10x90
99	Arandela MB-5	Washer MB-5	Rondelle MB-5	Scheibe MB-5
100	Rodamiento axial n° 51105	Axial bearing n° 51105	Roulement axial n° 51105	Axialkugellager n° 51105
101	Rodamiento radial n° 6006	Radial bearing n° 6006	Roulement radial n° 6006	Rillenkugellager n° 6006
102	Rodamiento de agujas NK-40/20	Needle bearing NK-40/20	Roulement d'aiguilles NK-40/20	Nadellager NK-40/20
103	Anilla elástica E-10	Elastic ring E-10	Anneau elastique E-10	Elastischring E-10
104	Rodamiento radial n° 6008	Radial bearing n° 6008	Roulement radial n° 6008	Rillenkugellager n° 6008
105	Tornillo DIN 912 M8X20	Screw DIN 912 M8X20	Vis DIN 912 M8X20	Schraube DIN 912 M8X20
106	Tornillo DIN 933 M8X25	Screw DIN 933 M8X25	Vis DIN 933 M8X25	Sechskantschraube DIN 933 M8X25
107	Tornillo DIN 912 M6x20	Screw DIN 912 M6x20	Vis DIN 912 M6x20	Schraube DIN 912 M6x20
108	Rodamiento axial AXK-3552 - AS-3552	Axial bearing AXK-3552 - AS-3552	Roulement axial AXK-3552 - AS-3552	Axial Kugellager AXK-3552 - AS-3552
109	Tuerca M12	Nut M12	Ecrou M12	Schraubenmutter M12
110	Arandela grower M8	Grower washer M8	Rondelle grower M8	Grower Scheibe M8

GRUA
GRUE
CRANE
KRAN

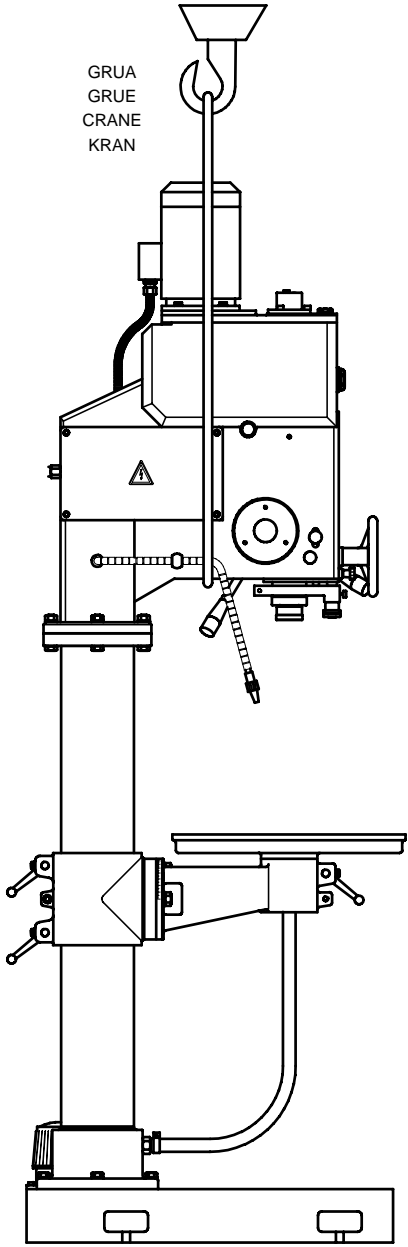

EMBALAJE JAULA
EMBALLAGE COLIS
CAGE PACK NG
KAFIGVERPAKKUNG

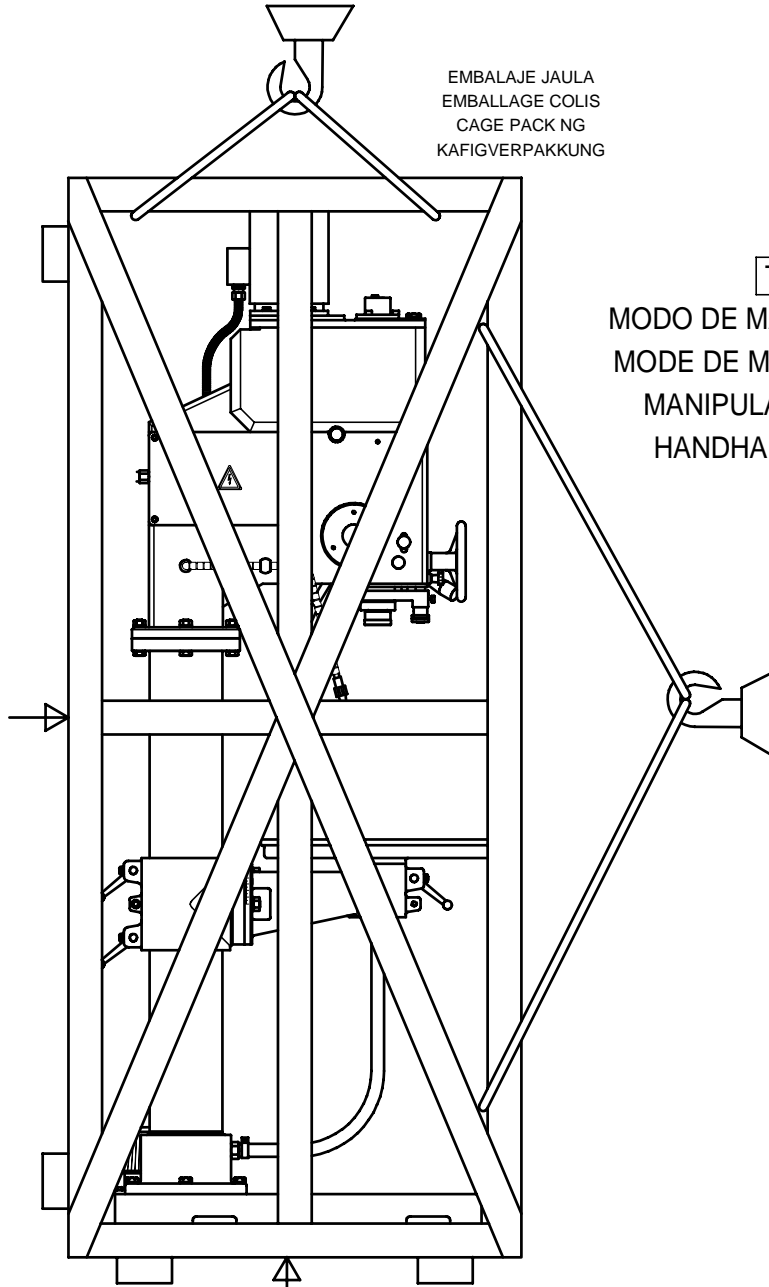

TC

MODO DE MANIPULACION
MODE DE MANUTENTION
MANIPULATION WAY
HANDHABUNG ART

EMBALAJE MARITIMO
EMBALLAGE MARITIME
SEAWORTHY PACKING
MEERVERPAKKUNG

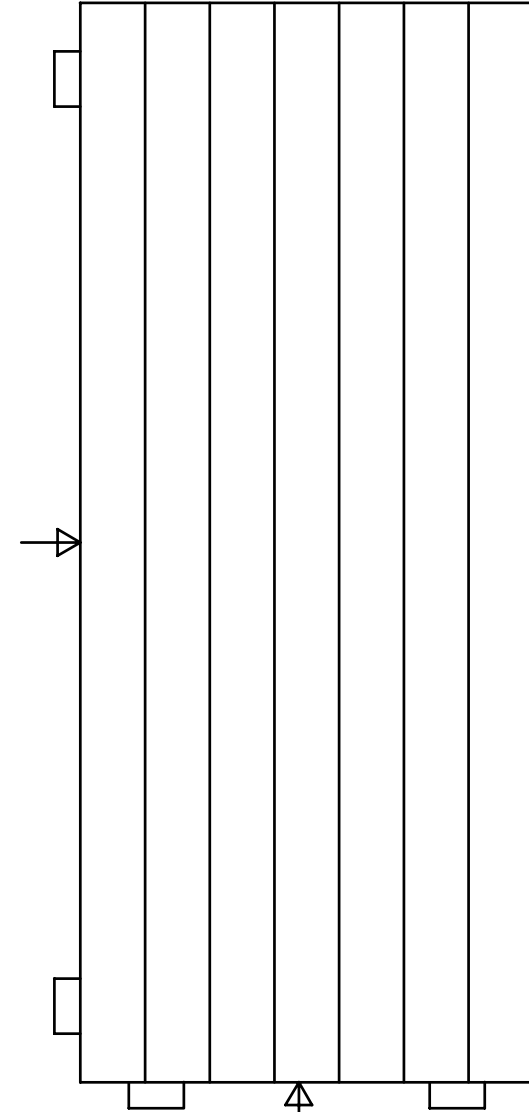

GRUA O CARRETILLA ELEVADORA
GRUE OU CHARIOT DE LEVEGE
CRANE OR LIFT TRUCK
KRAN ODER SCHUBKARPE ELEVATOR

GRUA O CARRETILLA ELEVADORA
GRUE OU CHARIOT DE LEVEGE
CRANE OR LIFT TRUCK
KRAN ODER SCHUBKARPE ELEVATOR

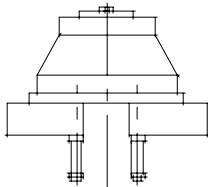
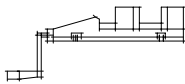
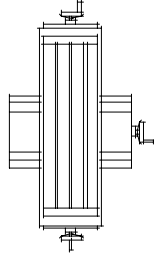
MODELOS MODELS MODEL MODELL		MAQUINA MACHINE MACHINE MASCHINE	EMBALAJE JAULA EMBALLAGE COLIS CAGR PACKING KAFIG VERPAKKUNG	EMBALAJE MARITIMO EMBALLAGE MARITIME SEAWORTHY PACKING MEER VERPAKKUNG
T/TZ/TM/TR/S/SR/SG/SM/C/CR	18 25	200 Kg	230 Kg	270 Kg
TRV/TMV-18		255 Kg	290 Kg	320 Kg
S/SR-30		270 Kg	310 Kg	350 Kg
C/CR-30		270 Kg	310 Kg	350 Kg
SE-25/30				
TS-25/30		260 Kg		
TS/TSA/TSE-32		317 Kg	370 Kg	417 Kg
TC/TCA TCA-EMEL	25/30	480 Kg	560 Kg	610 Kg
	32/35	560 kg	640 Kg	720 Kg
	40/45	660 Kg	750 Kg	835 Kg
	50	850 Kg	970 Kg	1090 Kg
	60	1040 Kg	1155 Kg	1370 Kg
	70	1150 Kg	1270 Kg	1390 Kg
TCA-BV	45-BV	1350 Kg	1600 Kg	1850 Kg
	60-BV	1500 Kg	1900 Kg	2300 Kg
	70-BV	2120 Kg	2560 Kg	3000 Kg
TF	30	750 Kg	950 Kg	1150 Kg
	35	910 Kg	1155 Kg	1400 Kg
TCM/TCMA TCMA-EMEL	25/30	680 Kg	775 Kg	870 Kg
	32/35	1025 Kg	1160 Kg	1300 Kg
	40/45	1050 Kg	1200 Kg	1350 Kg
EQUIPAMIENTO EXTRA EXTRA EQUIPMENT EQUIPEMENT SUPLEMENTAIRE SONDERAUSRUSTUNG				
	Ref.	Ref.	Ref.	Ref.
	Kg	Kg	Kg	Kg
NOTA:	Los pesos que se indican son aproximados Les poids indique sont approximatifs The shown weights are approximate Die zweckmassig gewichte sind annahemd			